



CHAPITRE 2

PALIER, SUPPORTS DE LAMES ET DE POULIES

INDEX PAR MARQUE	P.112
CARTERS ET ACCESSOIRES	P.113
SUPPORTS DE LAMES	P.114
RONDELLES	P.124
VIS DE LAMES	P.124
PALIER	P.126
AXES DE PALIER	P.134
ROTULES ET ACCESSOIRES	P.138
EMBRAYAGES	P.139
ROULEMENTS	P.140
POULIES PAR TYPE	P.141
GALETS SANS BORDS	P.149
BAGUES D'ADAPTATIONS	P.150
POULIES PAR MARQUE	P.151

Marques	Page
CARTERS ET ACCESSOIRES	
CASTELGARDEN	113
SUPPORTS DE LAMES	
AYP	114
ALKO	114
CASTELGARDEN	115
EFCO	118
HONDA	118
HUSQVARNA	119
MARAZZINI	120
MTD	120
MURRAY	121
ROPER (VOIR AYP)	114
STIGA	122
VIKING	123
WOLF	123
UNIVERSELS	123
RONDELLES	124
VIS DE LAMES	124
VIS DE LAMES UNIVERSELLES	125
PALIER	
AMF (VOIR NOMA)	133
AYP/HUSQVARNA	126
CASTELGARDEN	128
GILSON	128
JOHN DEERE	129
MTD	130
MURRAY	132
ROPER (VOIR AYP)	126
NOMA	133
STIGA	134
AXES DE PALIER	
AYP	134
CASTELGARDEN	135
MTD	135
MURRAY	136
ROPER (VOIR AYP)	134
STIGA	137
ROTULES	138

Marques	Page
EMBRAYAGES	
AYP/ROPER	139
CASTELGARDEN	139
MTD	139
ROULEMENTS	140
POULIES	
POULIES À GORGE PLATE	141
POULIES COMPOSITE À GORGE PLATE	144
POULIES À GORGE EN V	146
POULIES COMPOSITE À GORGE EN V	147
POULIES ACIER À GORGE CREUSE EN V	148
GALETS SANS BORDS	149
BAGUES D'ADAPTATION POUR POULIES	150
POULIES PAR MARQUE	
AMF (VOIR NOMA)	166
ARIENS	151
AYP	151
BOBCAT	154
BOLENS	155
BUNTON	156
CASTELGARDEN	156
GILSON	158
GRAVELY	159
HUSQVARNA (VOIR AYP)	151
JACOBSEN	159
JOHN DEERE	160
MTD	161
MURRAY	164
NOMA	166
ROPER (VOIR AYP)	151
SIMPLICITY	168
SNAPPER	169
STIGA	170
TORO	171
WHEEL HORSE (VOIR TORO)	171

CHAPITRE 2

PALERS, SUPPORTS DE LAMES, POULIES

CARTERS ET ACCESSOIRES

ADAPTABLE SUR CASTELGARDEN



	Références	Réf. fabricant	Désignation
1	13-354 13-354	22060170	CARTER PROTÈGE-COURROIE
2	13-355 13-355	22060192/0	CARTER PROTÈGE-COURROIE
3	13-356 13-356	22060193/0	CARTER PROTÈGE-COURROIE
4	13-357 013393	22291150	CLIP
5	13-358 13-358	12728530	VIS POUR CLIP
6	13-359 13-359	22465620	TURBINE DE VENTILATION

**COMMANDEZ AVANT 16H00
LIVRÉ LE LENDEMAIN**

CHAPITRE 2

PALIER, SUPPORTS DE LAMES, POULIES

SUPPORTS DE LAMES

ADAPTABLE SUR AYP

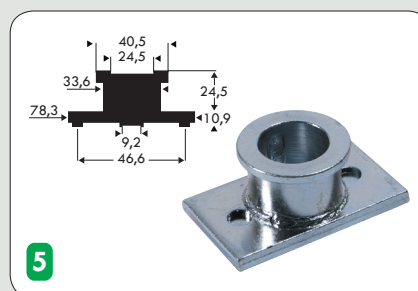
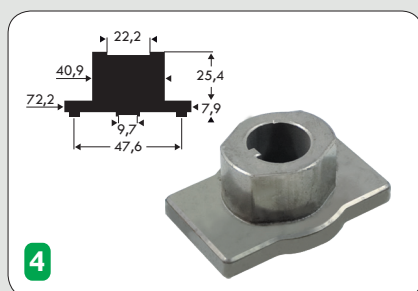
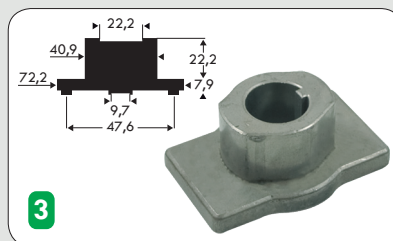
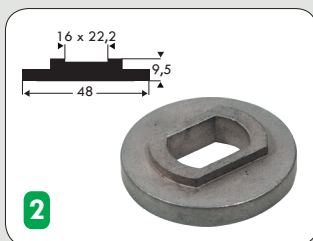
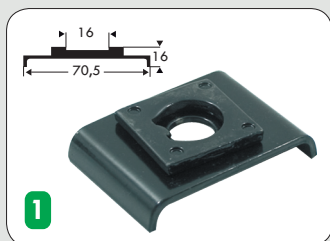

Références	Réf. fabricant	Désignation
1 13-274 13-274	84918, 87712	SUPPORT DE LAMES
2 13-273 13-273	1044-R	RONDELLE DE SÉCURITÉ
3 13-257 01305	851514	SUPPORT DE LAMES nouveaux modèles de tondeuses tractées
4 13-258 01306	850977	SUPPORT DE LAMES nouveaux modèles de tondeuses poussées
5 13-379 013335	193707, 184590	SUPPORT DE LAMES

ADAPTABLE SUR ALKO

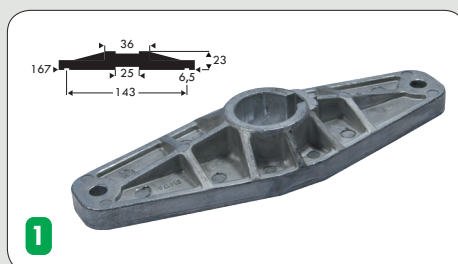

Références	Réf. fabricant	Désignation
1 13-380 13-380	514176	SUPPORT DE LAMES Concord T12-85

CHAPITRE 2 PALIERS, SUPPORTS DE LAMES, POULIES

SUPPORTS DE LAMES

ADAPTABLE SUR CASTELGARDEN

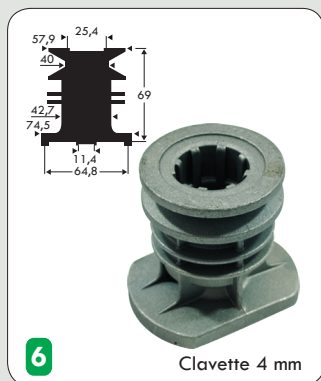
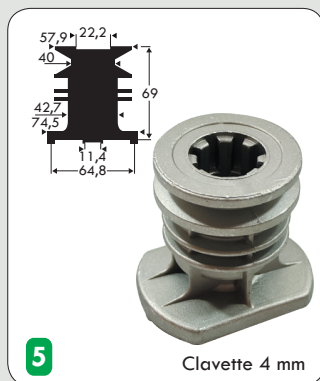
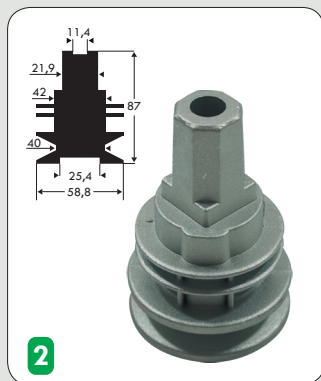
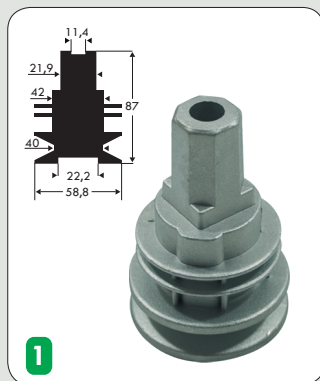

Références	Réf. fabricant	Désignation
1 13-226 013351	22465605/0	SUPPORT DE LAMES T434/484, T484TR/TRE, utiliser avec 13-229
2 13-227 013353	22465606/0	SUPPORT DE LAMES T434/484, T484TR/TRE
3 13-229 013352	22465604/0	SUPPORT DE LAMES T434/484, T484TR/TRE, utiliser avec 13-226
4 13-230 01357	22245080/0	TURBINE DE VENTILATION T434/484, T484TR/TRE
5 13-197 01333	22465607/0	SUPPORT DE LAMES NG464TR/TRE, NG504TR/TRE, NGL504TR/TRE, R484, RL484/534TR/TRE, TD484, TDL484/534TR/TRE
6 13-199 01334	22465608/0	SUPPORT DE LAMES NG464TR/TRE, NG504TR/TRE, NGL504TR/TRE, R484, RL484/534TR/TRE, TD484, TDL484/534TR/TRE
7 13-198 01339	22463186/2	SUPPORT DE LAMES PLASTIQUE tondeuses électriques, NG410, NG460, CL430, CL480, R430, 480
8 13-200 013391	22463187/2	SUPPORT DE LAMES grand modèle, tondeuses électriques

SUPPORTS DE LAMES

ADAPTABLE SUR CASTELGARDEN (suite)



Références	Réf. fabricant	Désignation
1 13-237 13-237	22465611/0	SUPPORT DE LAMES PN504 (année 1998)
2 13-238 13-238	22465609/0, 22465575/0	SUPPORT DE LAMES PA504 (années 1996 et 1997)
3 13-239 13-239	22463021/0	SUPPORT DE LAMES GB504, GB504TR/TRE, M504, M504TR/TRE, NG504, NG504TR/TRE
4 13-240 13-240	22463016/0	SUPPORT DE LAMES P504, P504TR/TRE
5 13-241 13-241	22465575/0	SUPPORT DE LAMES F502, F504, PA502, PA504
6 13-242 13-242	22465576/0	SUPPORT DE LAMES F502, F504, PA502, PA504
7 13-172 01337	89000001/0, 22463020/0	SUPPORT DE LAMES modèle long, NG410, NG460, CL430, CL480, R430, R480, T484TR
8 13-173 01336	89000012/0, 89000002/0, 22463012/1	SUPPORT DE LAMES modèle long, CL434, CL484TR, CL484TRE, R434, R484TR, R484TRE, NG412, NG414, NG646, NG464TR

SUPPORTS DE LAMES

ADAPTABLE SUR CASTELGARDEN (suite)

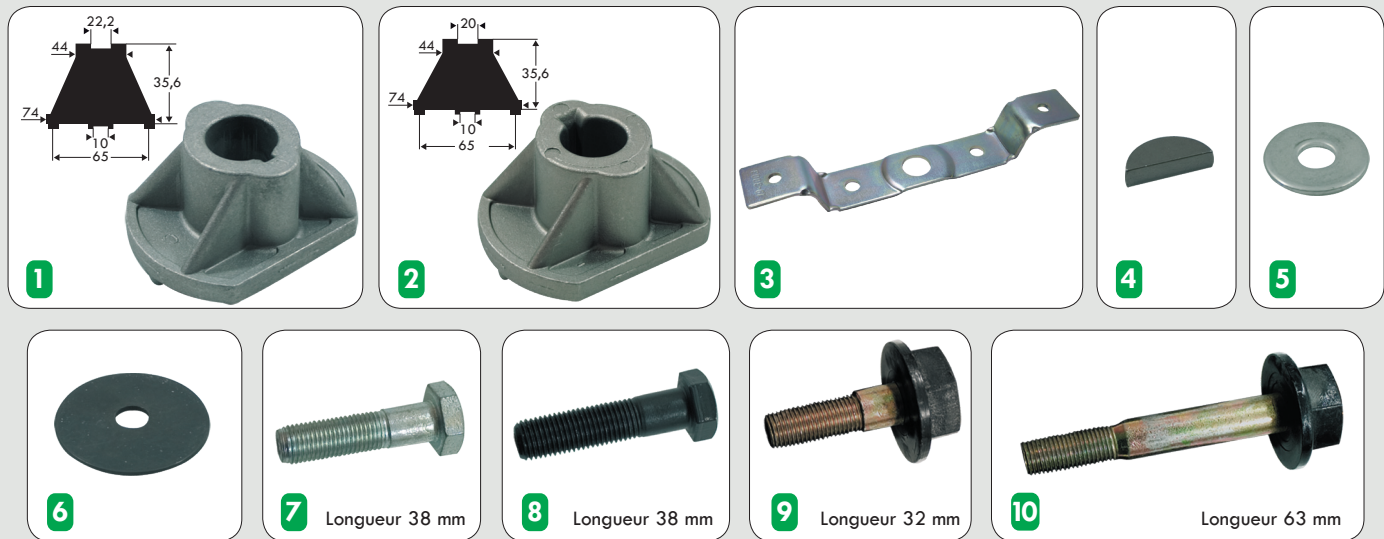

Références	Réf. fabricant	Désignation
1 13-174 01335	89000003/0, 22463255/1	SUPPORT DE LAMES modèle court CL434, CL484TR, CL484TRE, R434, R484TR, R484TRE, NG414, NG464, NG464TR
2 13-201 01338	25463200/0	SUPPORT DE LAMES TwinCut, F72, TC92, TC102, TC122
3 13-392 01359	27787045/0	SUPPORT DE LAMES EL63, EL63M, pour tondeuse autoportée de 63 mm de coupe
4 13-253 01160	12139100/0	CLAVETTE F72, F72 hydro, TC92/hydro, TC98S/hydro, TC102/hydro, TC122, TC122 hydro, conditionnement par 10
5 13-255 13-255	12523080/0	RONDELLE modèle 30 mm, conditionnement par 10
6 13-254 13-254	22160400/0	RONDELLE ÉLASTIQUE modèle 50 mm, conditionnement par 10
7 13-231 01169	12735695/1	VIS DE LAMES pas à gauche, Dim. : 3/8" - 24UNF, F72/hydro, TC92/hydro, TC98S/hydro, TC102/hydro, TC122/hydro, conditionnement par 5
8 13-232 01167	12735694/0	VIS DE LAMES pas à droite, Dim. : 3/8" - 24UNF, F72/hydro, TC92/hydro, TC98S/hydro, TC102/hydro, TC122/hydro, conditionnement par 5
9 13-235 01177	81004352/0	VIS DE LAMES pour tondeuses électriques, dimensions : 3/8" - 24UNF
10 13-233 13-233	81004353/0	VIS DE LAMES pour tondeuses électriques, dimensions : 3/8" - 24UNF

CHAPITRE 2

PALIER, SUPPORTS DE LAMES, POULIES

SUPPORTS DE LAMES

ADAPTABLE SUR EFCO



Références	Réf. fabricant	Désignation
1 13-381 13-381	66030256	SUPPORT DE LAMES LR47TB, LR47TBQ, LR53TBX
2 13-382 13-382	66030256R	SUPPORT DE LAMES
3 13-383 13-383	70390652	SUPPORT DE LAMES

ADAPTABLE SUR HONDA (VOIR CASTELGARDEN)

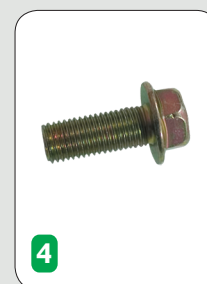
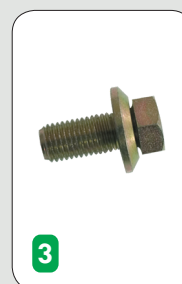
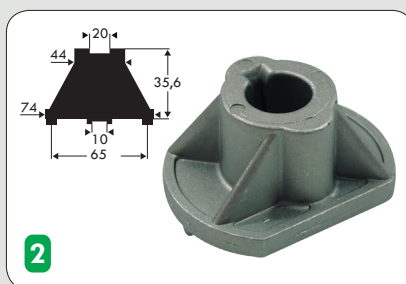
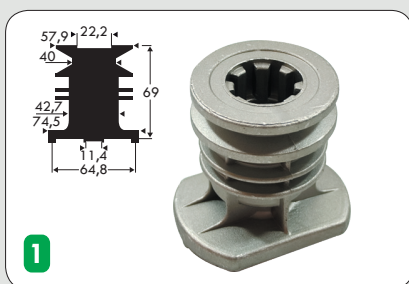

Références	Réf. fabricant	Désignation
1 13-197 01333	CG 22465607H0	SUPPORT DE LAMES
2 13-201 01338	CG 22463187H0	SUPPORT DE LAMES 2113, 2118
3 04-409 01175	90105960710	VIS DE LAMES Dim. : M10 x 1.25, HR214, HRA214, HR215, HRA215, HR216, HRA216, HRC215, HRC216, HRM215, HRB215, HRS21 Conditionnement par 5
4 04-428 01176	90105960003	VIS DE LAMES Dim. : M10 x 1.00, conditionnement par 5

CHAPITRE 2 PALIERS, SUPPORTS DE LAMES, POULIES

SUPPORTS DE LAMES

ADAPTABLE SUR HUSQVARNA (VOIR AYP)

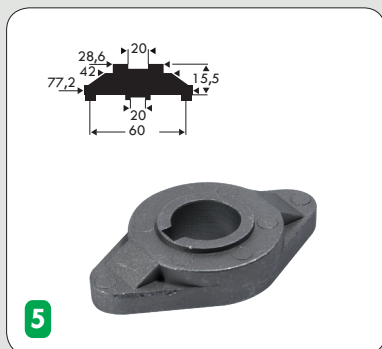
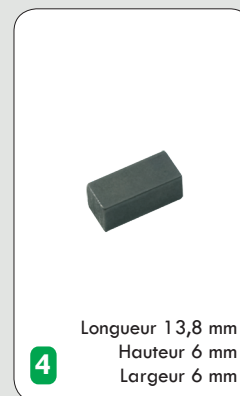
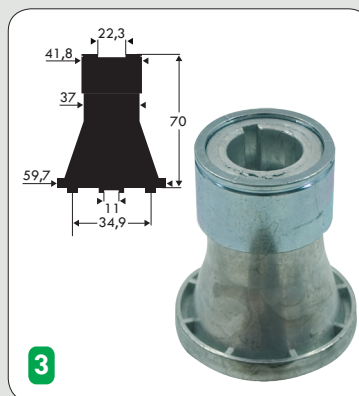
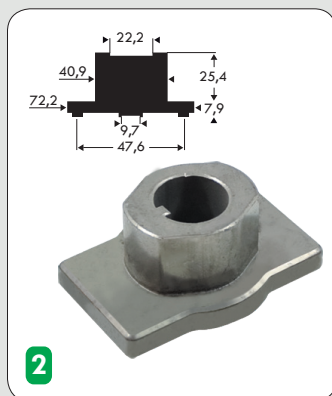
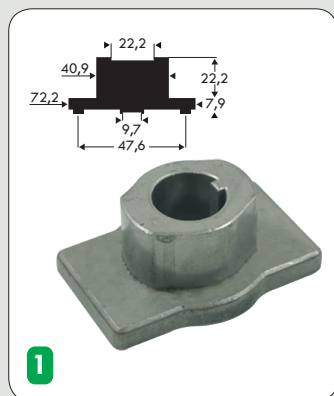

Références	Réf. fabricant	Désignation
1 13-257 01305	532 85 15-14	SUPPORT DE LAMES 54RST, 56, 56DHS, 56SF/SFE, 560, 560H/HS, JET55S
2 13-258 01306	532 85 09-77	SUPPORT DE LAMES 350, 38454, 5521P, HUSKY JET/49H/49J, J49/50, JET49/50/50R/51
3 13-304 13-304	513 97 18-00	SUPPORT DE LAMES
4 13-161 13-161	506 53 35-01	CLAVETTE D'ENTRAÎNEMENT BZ27/C/D, BZ34/C/D, CD48E/I, CD52E/L, CD61B/L/PZG, EZC4824 Conditionnement par 10
5 13-384 13-384	506 53 41-01	SUPPORT DE LAMES RIDER 11/13/13R SPECIAL/15V2/16H/16/850/850HST/970/PRO14/ PRO15PROFLEX18/PROFLEX20
6 13-385 01332	515 13 10-64	SUPPORT DE LAMES JET46R/R TECUMSEH, JET48 B&S, TECUMSEH/48KD, MASTER46, ROYAL46 TECUMSEH/46SE/48S/49S/49SC/49SE
7 13-386 01331	531 02 06-54, 516 84 20-00	SUPPORT DE LAMES MASTER GARDEN B&S, MASTER PRO B&S, ROYAL46 B&S, ROYAL47 B&S/47S/47SE/48/53S/53SE

CHAPITRE 2

PALERS, SUPPORTS DE LAMES, POULIES

SUPPORTS DE LAMES

ADAPTABLE SUR MARAZZINI

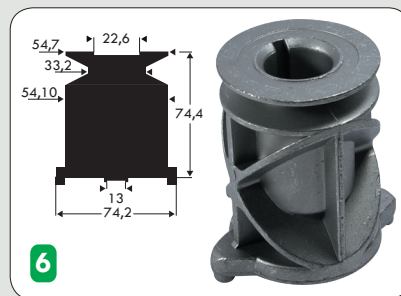
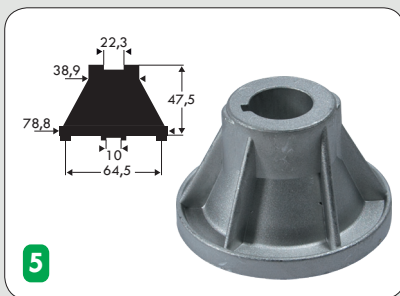
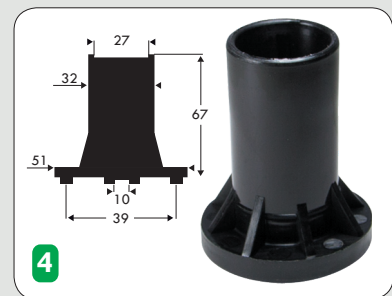
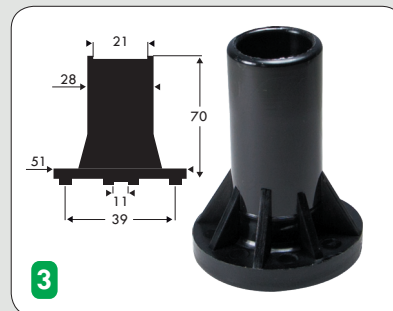
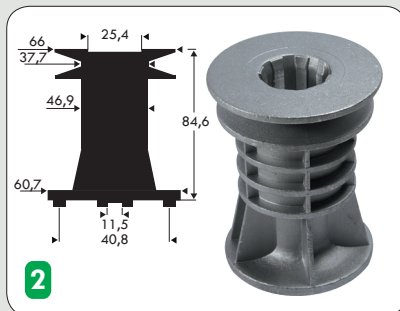
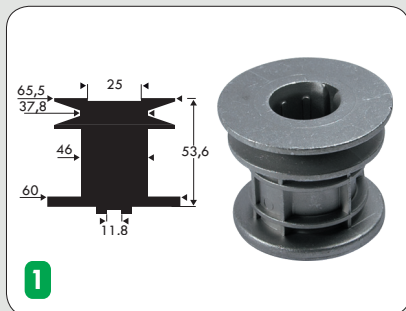

Références	Réf. fabricant	Désignation
1 13-373 013326	10120200	SUPPORT DE LAMES
2 13-374 013325	10831300	SUPPORT DE LAMES
3 13-375 13-375	10397003	SUPPORT DE LAMES
4 13-376 13-376	10394503	SUPPORT DE LAMES
5 13-377 13-377	CP053273	SUPPORT DE LAMES
6 13-378 13-378	CP053274	SUPPORT DE LAMES

ADAPTABLE SUR MTD

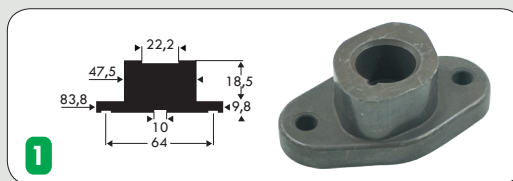

Références	Réf. fabricant	Désignation
1 13-195 01280	748-0189	SUPPORT DE LAMES livré avec 1 vis centrale, 2 vis d'entraînement de lame, rondelles, écrous et clavette

CHAPITRE 2 PALIERS, SUPPORTS DE LAMES, POULIES

SUPPORTS DE LAMES

ADAPTABLE SUR MTD (suite)

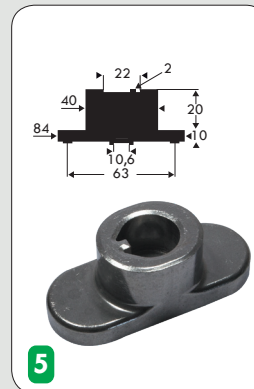
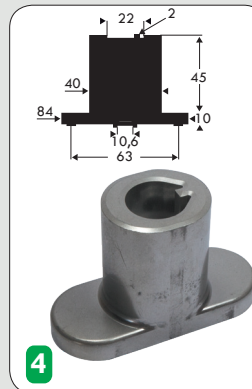
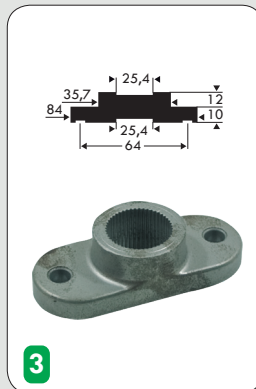
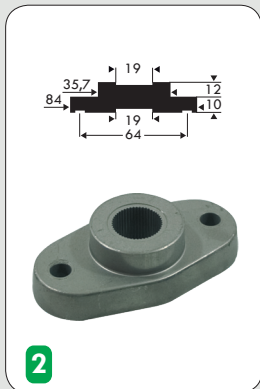
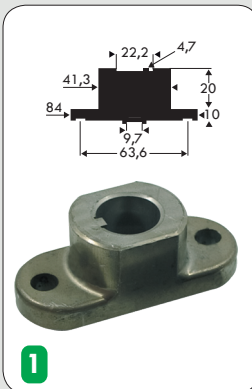

	Références	Réf. fabricant	Désignation
1	13-275 01261	753-0484	SUPPORT DE LAMES livré avec 1 vis centrale, 2 vis d'entraînement de lame, rondelles, écrous et clavette, pour tondeuses
2	13-276 13-276	753-0210, 754-0235, 754-0283,	SUPPORT DE LAMES pour montage sur arbre cannelé, pour tondeuses
3	13-144 01260	748-0300B	SUPPORT DE LAMES pour montage sur arbre cannelé, pour tondeuses autoportées
4	13-393 01262	753-0210, 754-0235, 754-0283,	SUPPORT DE LAMES pour montage sur arbre cannelé, pour tondeuses
5	13-394 01263	748-0300B	SUPPORT DE LAMES pour montage sur arbre cannelé, pour tondeuses autoportées

ADAPTABLE SUR MURRAY

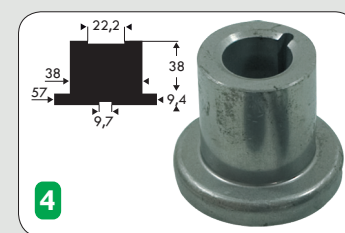
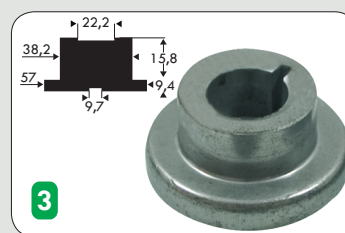
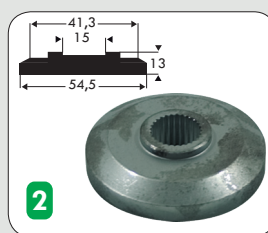

	Références	Réf. fabricant	Désignation
1	13-142 01300	54211, 20617	SUPPORT DE LAMES pour la plupart des tondeuses autoportées
2	13-143 01301	91926, 92466	SUPPORT DE LAMES pour montage sur arbre cannelé
3	13-277 13-277	400271, 20050	SUPPORT DE LAMES COMPLET modèle court, pour tondeuses de 45 cm, 50 cm et 56 cm
4	13-278 13-278	400272, 42735	SUPPORT DE LAMES COMPLET modèle long, pour tondeuses tractées et tondeuses bac arrière

CHAPITRE 2

PALERS, SUPPORTS DE LAMES, POULIES

SUPPORTS DE LAMES

ADAPTABLE SUR ROPER (VOIR AYP)

ADAPTABLE SUR STIGA (VOIR CASTELGARDEN)

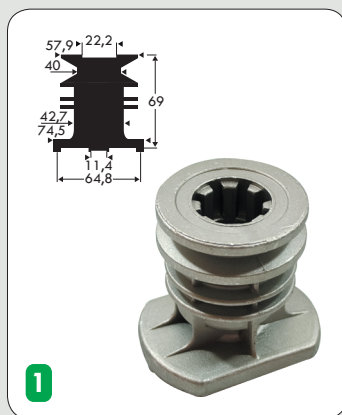

1



2

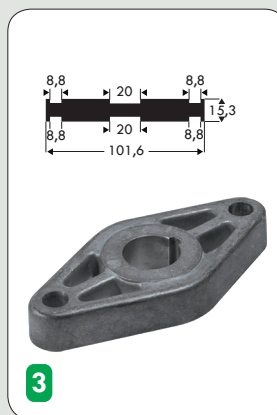

3

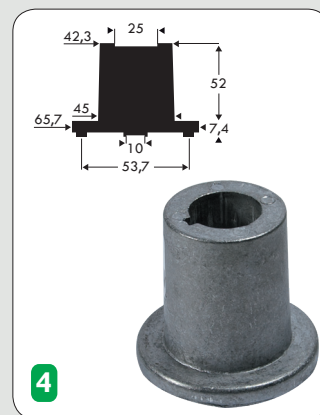

4

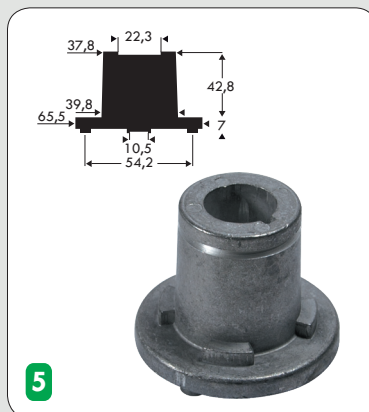

5

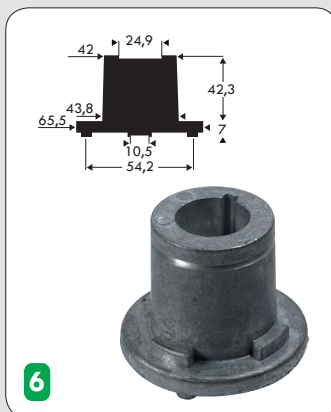

6

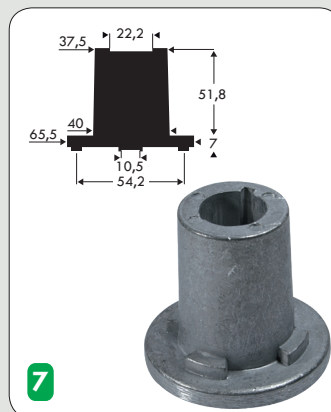

7

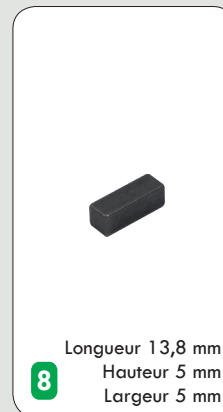

8

Longueur 13,8 mm
Hauteur 5 mm
Largeur 5 mm

Références	Réf. fabricant	Désignation
1 13-197 01333	1111-9120-01	SUPPORT DE LAMES
2 13-201 01338	1136-0221-01	SUPPORT DE LAMES
3 13-367 13-367	1134-2082-01	SUPPORT DE LAMES
4 13-368 13-368	1111-2677-01	SUPPORT DE LAMES
5 13-369 13-369	1111-1408-01	SUPPORT DE LAMES
6 13-370 13-370	1111-2678-01	SUPPORT DE LAMES
7 13-371 13-371	1111-2142-01	SUPPORT DE LAMES
8 13-372 13-372	1134-0323-00	CLAVETTE

CHAPITRE 2 PALIERS, SUPPORTS DE LAMES, POULIES

SUPPORTS DE LAMES

ADAPTABLE SUR VIKING (VOIR CASTELGARDEN)



Références	Réf. fabricant	Désignation
1 13-287 01325	6118 702 5001	SUPPORT DE LAMES MB400 à MB555
2 13-201 01338		SUPPORT DE LAMES MT540, MT580

ADAPTABLE SUR WOLF



Références	Désignation
1 13-176 013312	SUPPORT DE LAMES PLASTIQUE
2 13-149 01130	SÉCURITÉ DE LAMES Conditionnement par 5
3 13-247 01131	SÉCURITÉ DE LAMES modèle à 2 ergots pour lames de 457 mm (18"), cond. par 5
4 13-248 01132	SÉCURITÉ DE LAMES modèle à 4 ergots pour lames de 508 mm (20"), cond. par 5

UNIVERSELS



Références	Désignation
1 13-151 13-151	SUPPORT DE LAMES À FRICTION modèle court livré avec vis, rondelles de friction et clavette
2 13-150 13-150	SUPPORT DE LAMES À FRICTION modèle court livré avec vis, rondelles de friction et clavette

RONDELLES ET CLAVETTES DE SUPPORTS DE LAMES

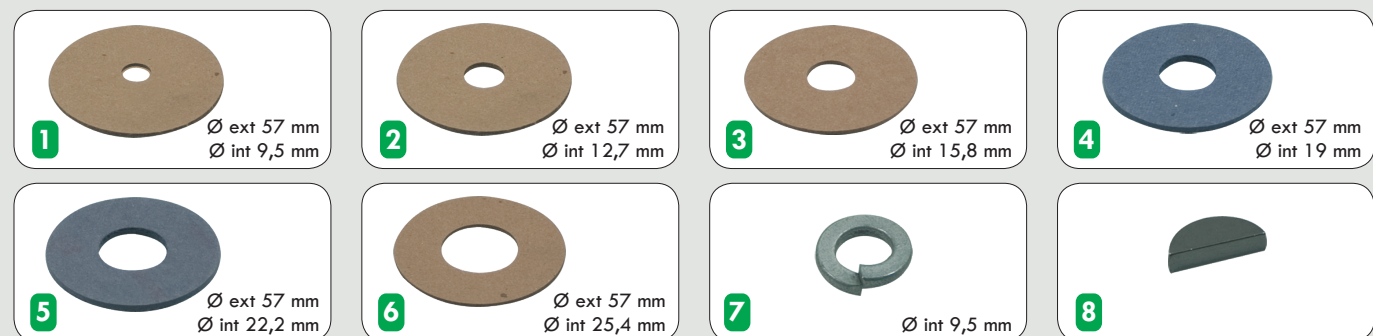

Références	Désignation
1 13-153 01141	RONDELLE DE FRICTION EN FIBRE conditionnement par 10
2 13-154 01142	RONDELLE DE FRICTION EN FIBRE conditionnement par 10
3 13-155 01143	RONDELLE DE FRICTION EN FIBRE conditionnement par 10
4 13-156 01144	RONDELLE DE FRICTION EN FIBRE conditionnement par 10
5 13-157 01145	RONDELLE DE FRICTION EN FIBRE conditionnement par 10
6 13-158 01146	RONDELLE DE FRICTION EN FIBRE conditionnement par 10
7 13-147 13-147	RONDELLE FREIN conditionnement par 10
8 13-253 01160	CLAVETTE conditionnement par 10

VIS DE LAMES



Références	Réf. fabricant	Désignation
1 13-395 011691	12735460	VIS DE LAMES ADAPTABLE SUR CASTELGARDEN EL63
2 13-389 13-389	174365	VIS DE LAMES ADAPTABLE SUR AYP s'adapte sur réf. 13-297 et 13-298, conditionnement par 10
3 13-251 01178	165484	VIS DE LAMES ADAPTABLE SUR AYP Pas à gauche, s'adapte sur réf. 13-218, conditionnement par 10
4 13-231 01169	12735695/1	VIS DE LAMES ADAPTABLE SUR CASTELGARDEN Pas à gauche, F72/hydro, TC92/hydro, TC98S/hydro, TC102/hydro, TC122/hydro, conditionnement par 5

CHAPITRE 2 PALIERS, SUPPORTS DE LAMES, POULIES

VIS DE LAMES



Références	Réf. fabricant	Désignation
1 13-232 01167	12735694/0	VIS DE LAMES ADAPTABLE SUR CASTELGARDEN Pas à droite, F72/hydro, TC92/hydro, TC98S/hydro, TC102/hydro, TC122/hydro, conditionnement par 5
2 13-235 01177	81004352/0	VIS DE LAMES ADAPTABLE SUR CASTELGARDEN pour tondeuses électriques
3 13-233 13-233	81004353/0	VIS DE LAMES ADAPTABLE SUR CASTELGARDEN pour tondeuses électriques
4 04-409 01175	90105960710	VIS DE LAMES ADAPTABLE SUR CASTELGARDEN HR214 à HRS21, conditionnement par 5
5 04-428 01176	90105960003	VIS DE LAMES ADAPTABLE SUR CASTELGARDEN conditionnement par 5
6 13-387 13-387	9990-1020-19	VIS DE LAMES ADAPTABLE SUR CASTELGARDEN
7 13-178 13-178		VIS DE LAMES ADAPTABLE SUR WOLF s'adapte sur réf. 13-176
8 13-177 013312V		VIS DE LAMES ADAPTABLE SUR WOLF s'adapte sur réf. 13-176

VIS DE LAMES UNIVERSELLES



CHAPITRE 2

PALIER, SUPPORTS DE LAMES, POULIES

PALIER

ADAPTABLE SUR AMF (VOIR NOMA)

ADAPTABLE SUR AYP/HUSQVARNA



Références	Réf. fabricant	Désignation
1 13-179 01192	130794	PALIER plateaux de coupe de 914 mm (36"), 965 mm (38") et 1067 mm (42")
2 13-308 01192C	128774	CORPS DE PALIER s'adapte sur réf. 13-179
3 13-217 01194	143651	PALIER plateaux de coupe de 1118 mm (44"), 1168 mm (46") et 1270 mm (50")
4 13-310 13-310	137152	CORPS DE PALIER s'adapte sur réf. 13-217
5 13-218 01195	165579	PALIER plateaux de coupe de 914 mm (36")
6 13-297 01197	174356	PALIER plateaux de coupe de 1219 mm (48")
7 13-298 01198	187292	PALIER plateaux de coupe de 1372 mm (54")
8 13-125 13-125	69140	PALIER
9 13-267 01192V	138776	VIS AUTOTARAUDEUSE s'adapte sur réf. 13-179, conditionnement par 10
10 13-190 01192E	137266	ÉCROU s'adapte sur réf. 13-179

PALIER

ADAPTABLE SUR AYP/HUSQVARNA (suite)

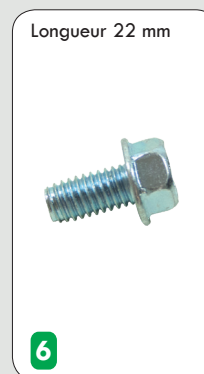
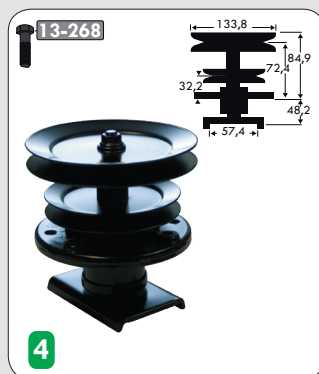
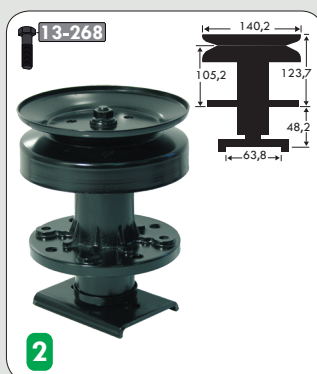

Références	Réf. fabricant	Désignation
1 13-296 13-296	136819	PALIER plateaux de coupe de 1118 mm (44"), GT2500BR, GT2500CR, RL1844B, PC1844A
2 13-126 01190	677A233, 101477X, 677A14	PALIER plateaux de coupe de 914 mm (36") et 965 mm (38")
3 13-182 01191	121676X, 121687X, 105891X	PALIER plateaux de coupe de 965 mm (38") et 1118 mm (44")
4 13-294 13-294	121657X	PALIER plateaux de coupe de 1270 mm (50"), 951940, 8208A29, TS2050A
5 13-295 13-295	121705X	PALIER plateaux de coupe de 1118 mm (44"), GT2500BR, GT2500CR, RL1844B, PC18144A
6 13-268 13-268	17490612, 17000612	VIS AUTOTARAUDEUSE s'adapte sur réf. 13-126, 13-182, 13-294, 13-295, conditionnement par 10

CHAPITRE 2

PALIER, SUPPORTS DE LAMES, POULIES

PALIER

ADAPTABLE SUR CASTELGARDEN

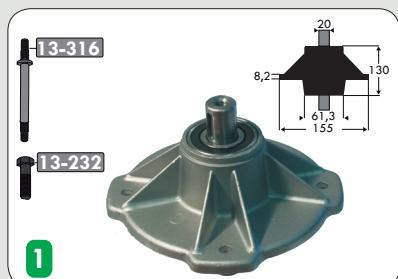

1

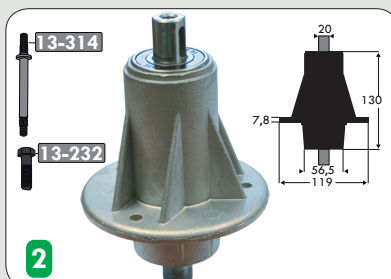

2

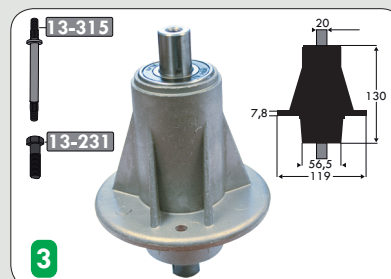

3

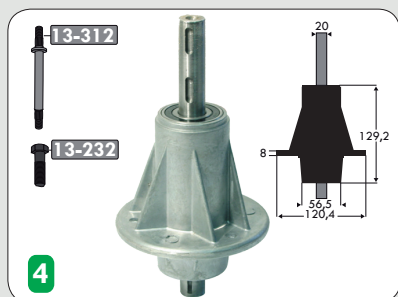

4

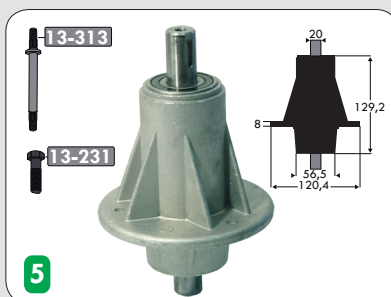

5

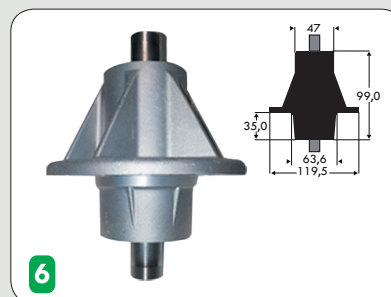

6

Références	Réf. fabricant	Désignation
1 13-225 01287	84207250/0	PALIER plateaux de coupe de 711 mm (28"), filetage inférieur à droite, F72, F72 hydro
2 13-223 01288	82207202/0	PALIER GAUCHE plateaux de coupe de 914 mm (36"), filetage inférieur à droite, TC92, TC92 hydro
3 13-224 01289	82207203/0	PALIER DROIT plateaux de coupe de 914 mm (36"), filetage inférieur à gauche, TC92, TC92 hydro
4 13-216 01285	82207200/1, 82207200/0	PALIER GAUCHE plateaux de coupe de 1016 mm (40") et 1219 mm (48"), filetage inférieur à droite, TC102/122/hydro
5 13-215 01286	82207201/2, 82207201/0	PALIER DROIT plateaux de coupe de 1016 mm (40") et 1219 mm (48"), filetage inférieur à gauche, TC102/122/hydro
6 13-406 01284	382207204/0	PALIER SD98

ADAPTABLE SUR GILSON



1

Références	Réf. fabricant	Désignation
1 13-291 13-291	88213, 88272, 240247, 241013, 233214	PALIER plateaux de coupe de 965 mm (38")

CHAPITRE 2 PALIERS, SUPPORTS DE LAMES, POULIES

PALIERS

ADAPTABLE SUR JOHN DEERE

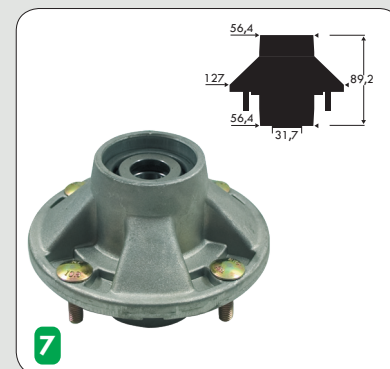
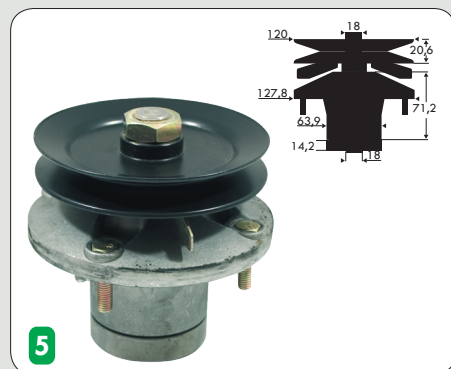
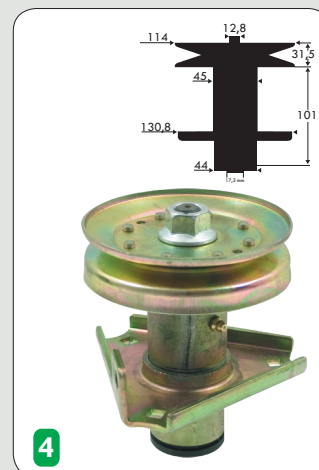
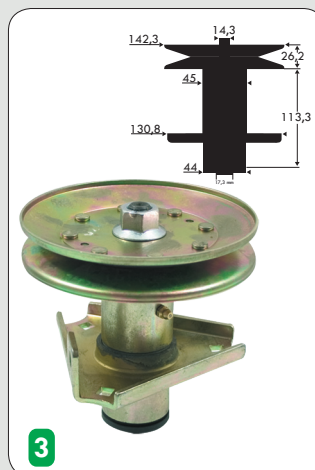
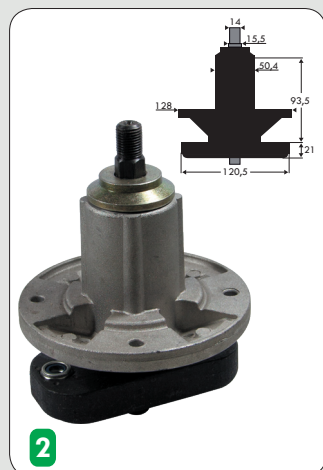
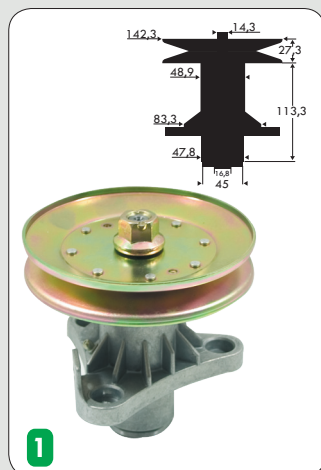

	Références	Réf. fabricant	Désignation
1	13-292 13-292	AM126225	PALIER
2	13-293 13-293	GY20050, GY20785	PALIER plateaux de coupe de 1067 mm (42") et 1219 mm (48"), L100, L110, L120, L130
3	13-299 13-299	AM124511	PALIER plateaux de coupe de 965 mm (38") et 1168 mm (46"), STX38, STX46
4	13-300 13-300	AM126226	PALIER plateaux de coupe de 965 mm (38") et 1168 mm (46"), LT166
5	13-301 13-301	AM108925	PALIER plateaux de coupe de 965 mm (38"), séries LX et GT
6	13-302 13-302	AM121342	PALIER plateaux de coupe de 1219 mm (48") et 1372 mm (54"), séries LX et GT
7	13-303 13-303	AM124498	PALIER plateaux professionnels de 965 mm (38")

CHAPITRE 2

PALIER, SUPPORTS DE LAMES, POULIES

PALIER

ADAPTABLE SUR MTD

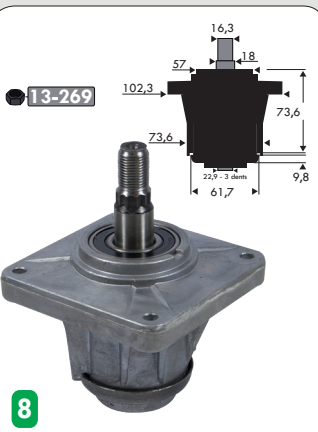
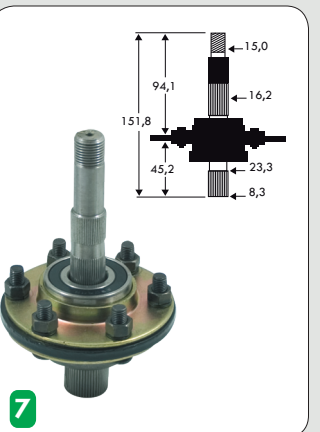
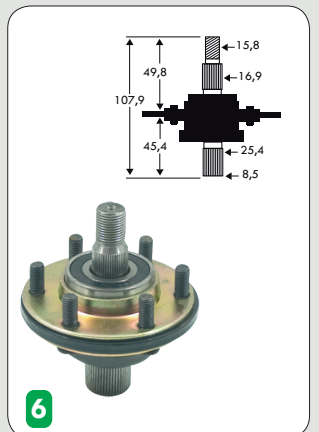
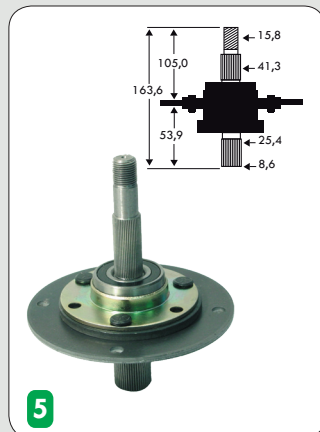
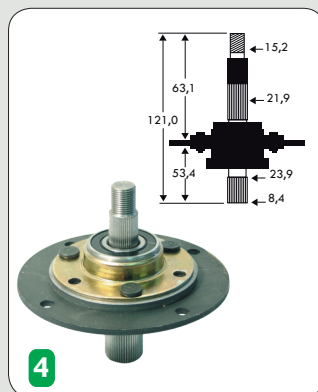
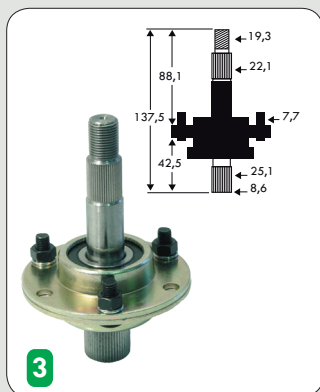
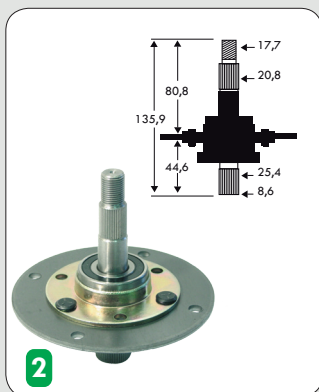
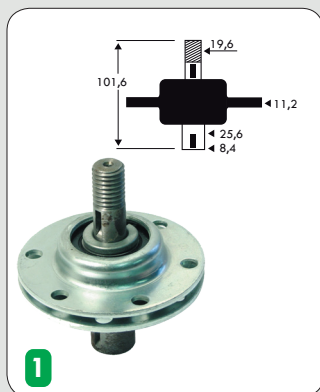

	Références	Réf. fabricant	Désignation
1	13-131 13-131	09321	PALIER
2	13-132 01221	917-0906A, 717-0906A	PALIER ÉJECTION LATÉRALE plateaux de coupe de 965 mm (38") et 1067 mm (42"), machines jusqu'en 1996
3	13-133 01222	717-0900, 717-0900A	PALIER ÉJECTION LATÉRALE plateaux de coupe de 813 mm (32") et 914 mm (36")
4	13-183 01224	917-0912, 717-0912	PALIER DROIT ET CENTRAL plateaux de coupe de 1168 mm (46"), machines à partir de 1992
5	13-184 01223	917-0913, 717-0913	PALIER GAUCHE plateaux de coupe de 1168 mm (46"), machines à partir de 1992
6	13-280 13-280	918-0118	PALIER DROIT ET CENTRAL plateaux de coupe de 1270 mm (50")
7	13-279 13-279	918-0119	PALIER GAUCHE plateaux de coupe de 1270 mm (50")
8	13-211 13-211	918-0117, 618-0117	PALIER GAUCHE plateaux de coupe de 1168 mm (46"), fixation étoilée, machines de 1993 à 1996

PALIER

ADAPTABLE SUR MTD (suite)

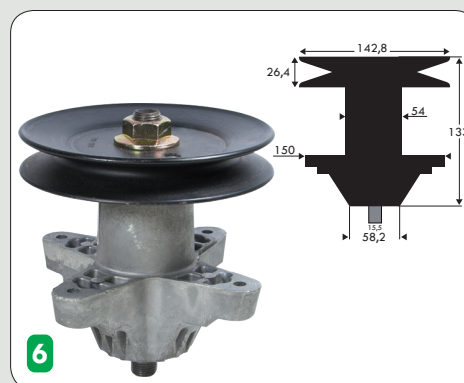
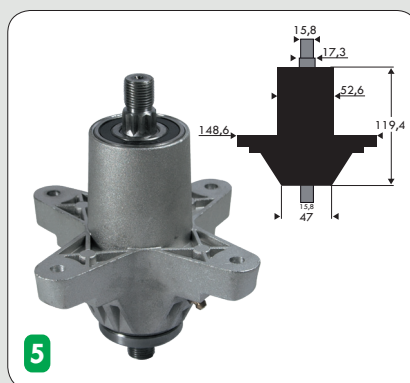
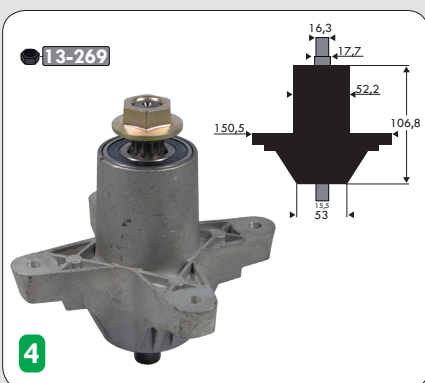
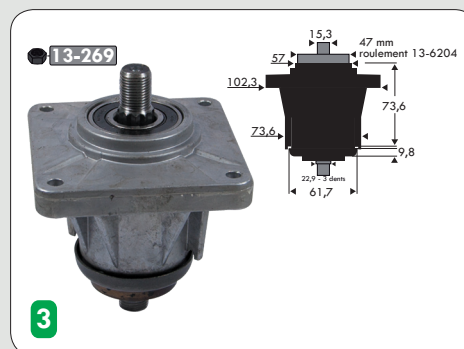
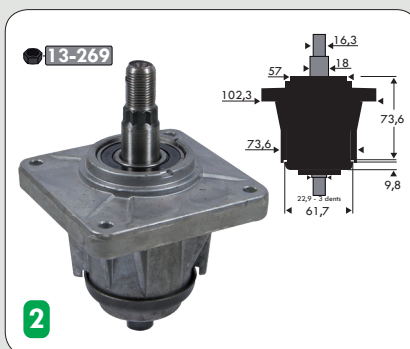
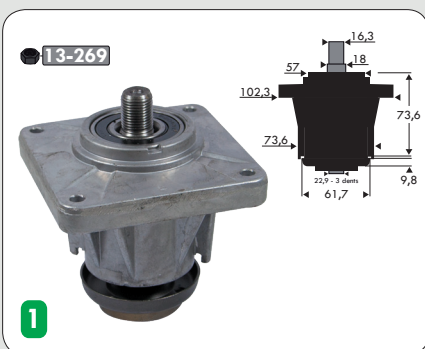

Références	Réf. fabricant	Désignation
1 13-212 13-212	918-0116, 618-0116	PALIER DROIT ET CENTRAL plateaux de coupe de 1168 mm (46"), fixation 6 étoiles, machines de 1993 à 1996
2 13-214 01227	918-0241, 618-0241	PALIER GAUCHE plateaux de coupe de 1168 mm (46"), fixation 3 ou 6 étoiles, machines à partir de 1997
3 13-213 01225	918-0240, 618-0240	PALIER DROIT ET CENTRAL plateaux de coupe de 1168 mm (46"), fixation 3 ou 6 étoiles, machines à partir de 1997
4 13-205 01226	918-0138, 618-0138	PALIER plateaux de coupe de 965 mm (38") et 1067 mm (42"), fixation 6 étoiles, machines à partir de 1997
5 13-362 13-362	918-04126B	PALIER i1050, LT, SLT, RZT
6 13-391 01229	618-04474A	PALIER plateaux de coupe de 965 mm (38"), fixation 6 étoiles
7 13-269 13-269	712-0417, 912-0417A	ÉCROU s'adapte sur réf. 13-211, 13-212, 13-214, 13-213, 13-205

CHAPITRE 2

PALIER, SUPPORTS DE LAMES, POULIES

PALIER

ADAPTABLE SUR MURRAY

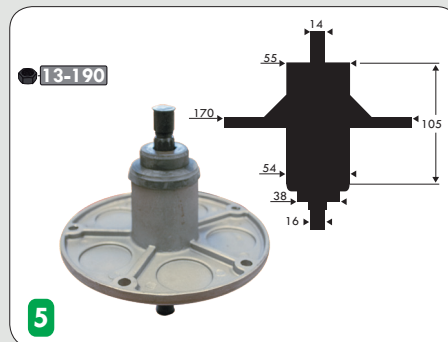
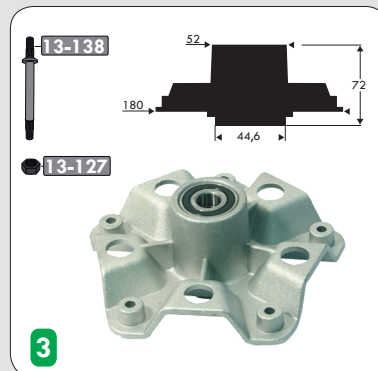
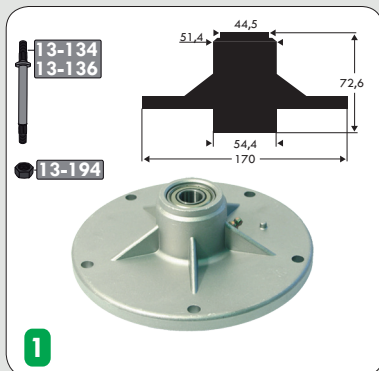

Références	Réf. fabricant	Désignation
1 13-129 01210	24384, 20551, 90905, 92574	PALIER
2 13-271 13-271		KIT DE ROULEMENT s'adapte sur réf. 13-129
3 13-130 01200	55962	PALIER plateaux de coupe de 762 mm (30")
4 13-272 13-272		KIT DE ROULEMENT s'adapte sur réf. 13-130
5 13-270 01212	1001200, 1001046	PALIER

**COMMANDEZ AVANT 16H00
LIVRÉ LE LENDEMAIN**



CHAPITRE 2

PALIER, SUPPORTS DE LAMES, POULIES

PALIER

ADAPTABLE SUR ROPER (VOIR AYP)

ADAPTABLE SUR NOMA

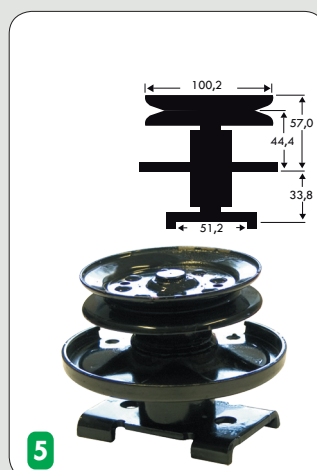
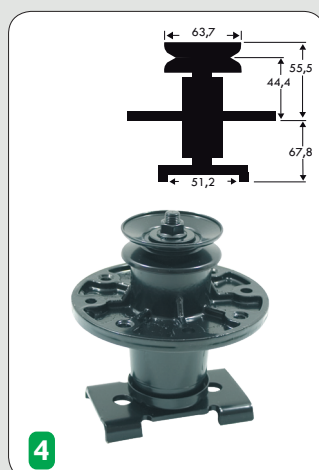
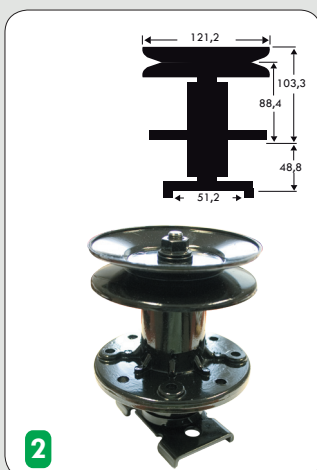

	Références	Réf. fabricant	Désignation
1	13-124 01240	327519, 307534, 39493, 50632, 56424, 51450	PALIER plateaux de coupe de 914 mm (36")
2	13-288 01230	779057, 313907, 50335, 50334, 310240, 50630, 51438, 56283	PALIER plateaux de coupe de 813 mm (32") et 1067 mm (42")
3	13-289 13-289	779058, 310675, 304076	PALIER CENTRAL plateaux de coupe de 1143 mm (45")
4	13-290 13-290	779056, 310237	PALIER GAUCHE plateaux de coupe de 1143 mm (45")
5	13-128 13-128	44251, 779052	PALIER

CHAPITRE 2

PALIER, SUPPORTS DE LAMES, POULIES

PALIER

ADAPTABLE SUR STIGA

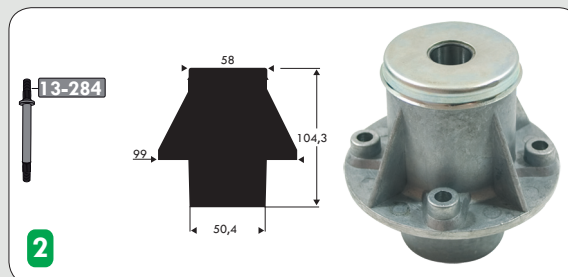
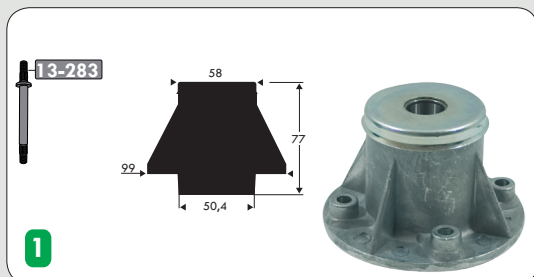

	Références	Réf. fabricant	Désignation
1	13-281 13-281	1134-3841-02	PALIER LATÉRAL Park 100, Park 110
2	13-282 13-282	1134-0406-02	PALIER CENTRAL

AXES

ADAPTABLE SUR AYP

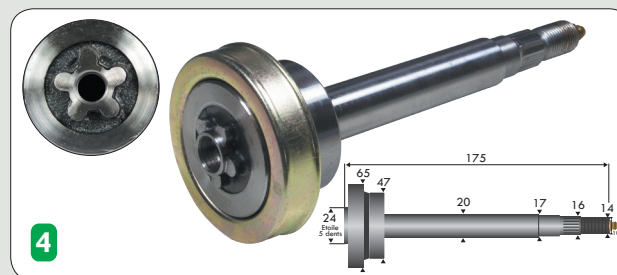
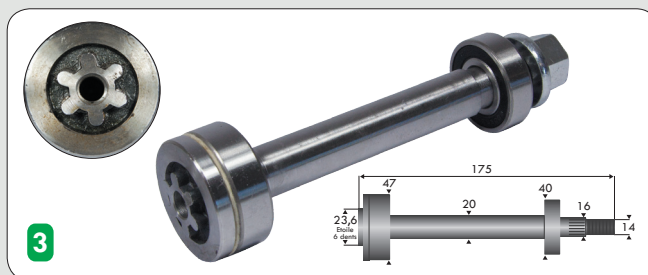
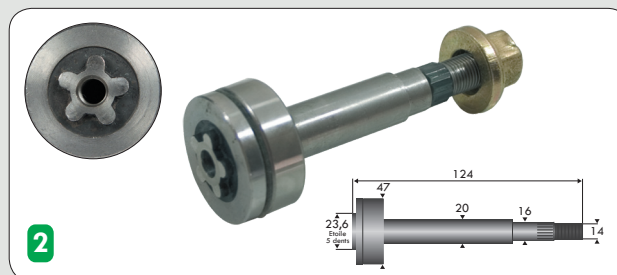
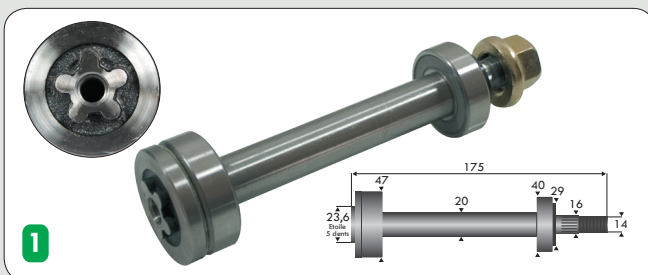

	Références	Réf. fabricant	Désignation
1	13-307 01193	137646, 133172	AXE DE PALIER s'adapte sur réf. 13-179
2	13-309 13-309	137553	AXE DE PALIER s'adapte sur réf. 13-217
3	13-311 01196	165482	AXE DE PALIER s'adapte sur réf. 13-218
4	13-397 01198A	187291	AXE DE PALIER s'adapte sur réf. 13-298

CHAPITRE 2 PALIERS, SUPPORTS DE LAMES, POULIES

AXES

ADAPTABLE SUR CASTELGARDEN

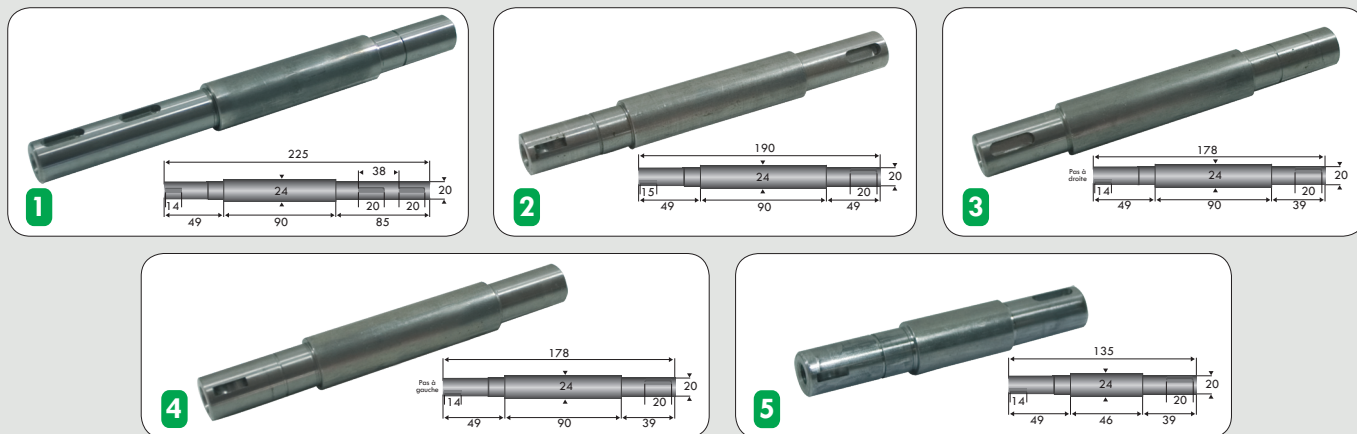

Références	Réf. fabricant	Désignation
1 13-312 01355	25020800/1	AXE DE PALIER s'adapte sur réf. 13-216 et vis 13-232
2 13-313 01356	25020801/2	AXE DE PALIER s'adapte sur réf. 13-215 et vis 13-231
3 13-314 01365	25020802/0	AXE DE PALIER s'adapte sur réf. 13-223 et vis 13-232
4 13-315 01366	25020803/0	AXE DE PALIER s'adapte sur réf. 13-224 et vis 13-231
5 13-316 13-316	27023000/0	AXE DE PALIER s'adapte sur réf. 13-225

ADAPTABLE SUR MTD

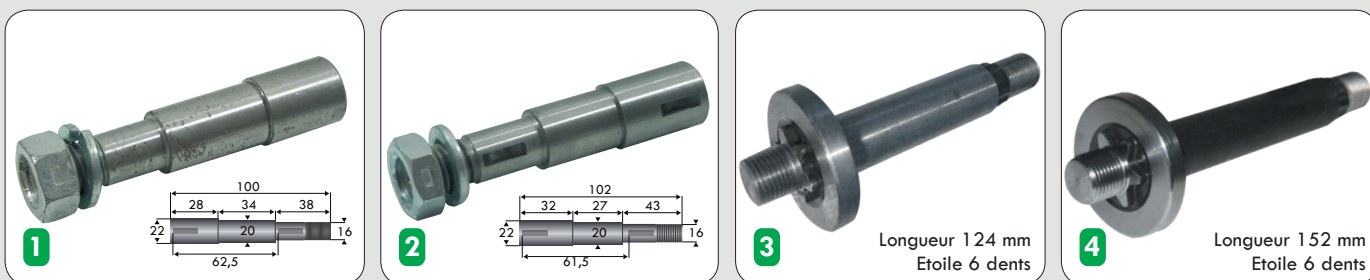

Références	Réf. fabricant	Désignation
1 13-140 13-140	738-0197	AXE DE PALIER
2 13-141 13-141	738-0196, 711-0255	AXE DE PALIER
3 13-352 13-352		AXE DE PALIER
4 13-353 13-353	738-0933	AXE DE PALIER s'adapte sur réf. 13-214

CHAPITRE 2

PALIER, SUPPORTS DE LAMES, POULIES

AXES

ADAPTABLE SUR MURRAY

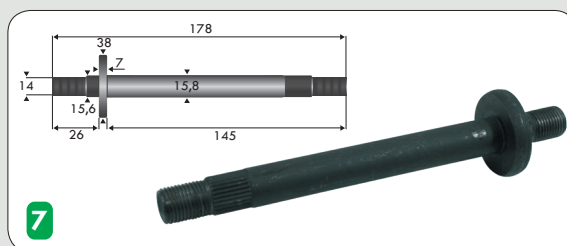
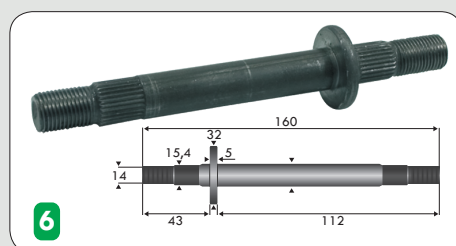
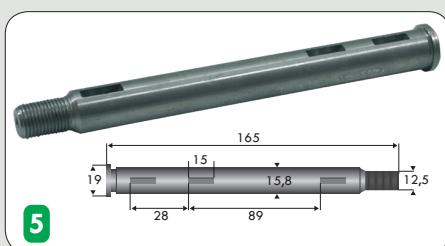
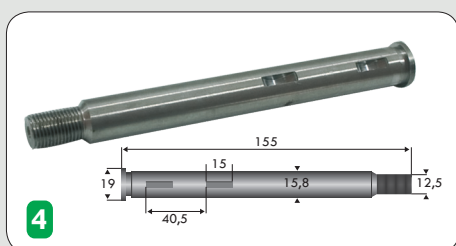
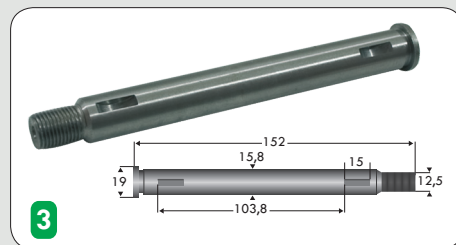
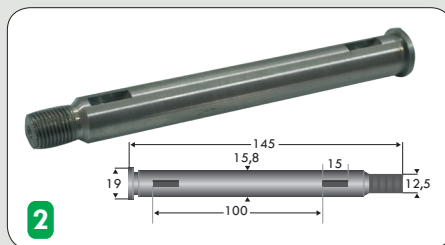
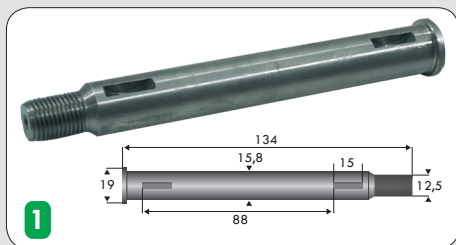

	Références	Réf. fabricant	Désignation
1	13-134 01360	20616	AXE DE PALIER pour tondeuses de coupe de 991 mm (39") et 1067 mm (42"), s'adapte sur réf. 13-129
2	13-135 01380	24578	AXE DE PALIER pour tondeuses de coupe de 635 mm (25"), 762 mm (30") et 914 mm (36")
3	13-286 13-286	55272	AXE DE PALIER
4	13-285 13-285	23180	AXE DE SUPPORT DE LAMES pour tondeuses de coupe de 991 mm (39"), s'adapte sur réf. 13-142
5	13-136 01370	21024	AXE DE SUPPORT DE LAMES pour tondeuses de coupe de 914 mm (36") et 1067 mm (42"), s'adapte sur réf. 13-143
6	13-137 01394	91921	AXE DE PALIER pour tondeuses de coupe de 635 mm (25"), 762 mm (30") et 914 mm (36"), arbre cannelé aux deux extrémités
7	13-139 01395	774091, 94129	AXE DE PALIER pour tondeuses de coupe de 1067 mm (42") et 1168 mm (46"), arbre cannelé aux deux extrémités

CHAPITRE 2

PALIER, SUPPORTS DE LAMES, POULIES

AXES

ADAPTABLE SUR MURRAY (suite)

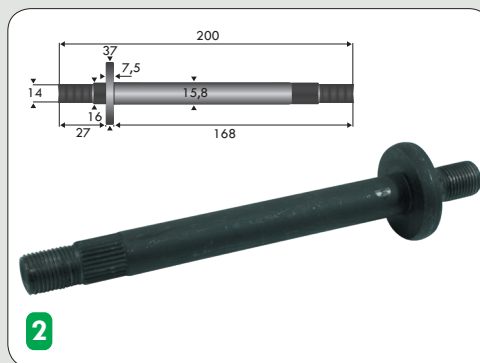
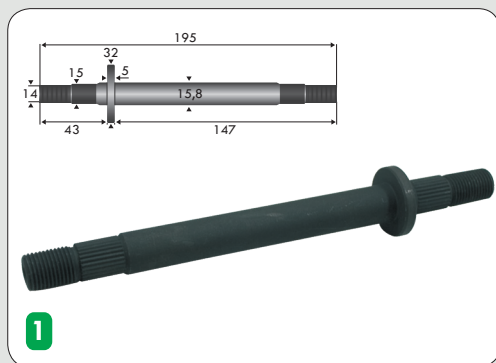

Références	Réf. fabricant	Désignation
1 13-138 01390	91922	AXE DE SUPPORT DE LAMES pour tondeuses de coupe de 914 mm (36"), 965 mm (38") et 1016 mm (40"), arbre cannelé aux deux extrémités, s'adapte sur réf. 13-143
2 13-306 13-306	92849	AXE DE PALIER arbre cannelé aux deux extrémités
3 13-194 13-194		ÉCROU D'AXE s'adapte sur réf. 13-134, 13-135, 13-136
4 13-127 01393		ÉCROU D'AXE s'adapte sur réf. 13-137, 13-138

ADAPTABLE SUR ROPER (VOIR AYP)

ADAPTABLE SUR STIGA

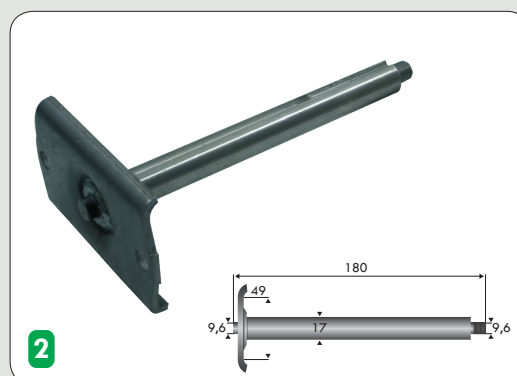
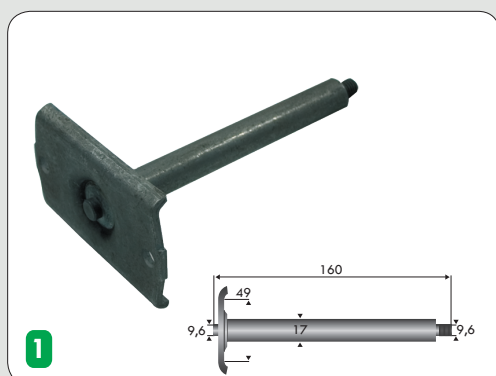

Références	Réf. fabricant	Désignation
1 13-283 13-283	1134-3767-01	AXE DE PALIER s'adapte sur réf. 13-281
2 13-284 13-284	1134-3767-02	AXE DE PALIER s'adapte sur réf. 13-282

CHAPITRE 2

PALIER, SUPPORTS DE LAMES, POULIES

ROTULES



Références	Désignation
1 13-168 13-168	ROTULE DE BIELLETTE DE DIRECTION Ø filetage : 6,35 mm Ø int. 5,70 mm
2 13-166 13-166	ROTULE DE BIELLETTE DE DIRECTION Ø filetage : 7,93 mm Ø int. 7,50 mm
3 13-388 13-388	ROTULE DE BIELLETTE DE DIRECTION AYP 109851X, Ø filetage : 8,60 mm Ø int. 8,80 mm
4 13-167 0203	ROTULE DE BIELLETTE DE DIRECTION AYP 109850X, MTD 723-0156/723-3018/923-3018, Murray 21031, Snapper 10745, Ø filetage : 9,52 mm Ø int. 9,40 mm
5 13-405 0211	ROTULE DE BIELLETTE DE DIRECTION MTD 723-0448A, 923-0448A, Ø filetage : 9,50 mm Ø int. 11 mm
6 13-169 0204	ROTULE DE BIELLETTE DE DIRECTION Ø filetage : 11,11 mm Ø int. 10,70 mm
7 13-170 0205	ROTULE DE BIELLETTE DE DIRECTION MTD 723-0179, Ø filetage : 12,70 mm Ø int. 11,50 mm
8 13-162 13-162	CRÉMAILLÈRE DE DIRECTION AYP 102787X
9 13-165 13-165	BAGUE DE ROUE Murray 91334
10 13-171 0214	PLAQUETTE DE FREIN PEERLESS 600 transaxiale AMF, Tecumseh 799021, 790006, conditionnement par 2
11 04-432 04-432	DISQUE ROTO-STOP livré avec ressort, Honda 75150VA4000/75150VA3J01/75150VB3800, HR194, HR421

EMBRAYAGES

ADAPTABLE SUR AYP/ROPER



Références	Réf. fabricant	Désignation
1 13-360 02100	170163, 179887, 180354, 198044	EMBRAYAGE MÉCANIQUE Noram, modèle depuis 2009
2 13-361 13-361	408579	EMBRAYAGE MÉCANIQUE Noram, modèle depuis 2009

CHAPITRE 2

PALERS, SUPPORTS DE LAMES, POULIES

EMBAYAGES

ADAPTABLE SUR AYP/ROPER



	Références	Réf. fabricant	Désignation
3	13-365 33-112	160889, 167162	EMBAYAGE ÉLECTROMAGNÉTIQUE Warner 5217-9, 5217-35
4	13-366 33-111	145028	EMBAYAGE ÉLECTROMAGNÉTIQUE Warner 5217-2
5	13-404 33-110	108218X	EMBAYAGE ÉLECTROMAGNÉTIQUE Warner 5215-51

ADAPTABLE SUR CASTELGARDEN



	Références	Réf. fabricant	Désignation
1	13-363 021004	19399060/0	EMBAYAGE ÉLECTROMAGNÉTIQUE Warner 5217-20, 5217-38, pour TC102, TC122
2	13-364 021003	18399065/1	EMBAYAGE MÉCANIQUE Warner 5915-12, 5915-29 pour autoportée EL63, EL63M

ADAPTABLE SUR MTD



	Références	Réf. fabricant	Désignation
1	13-398 02105	717-1787, 753-06346	EMBAYAGE MÉCANIQUE Noram
2	13-553 13-553	717-1708, 917-1708	EMBAYAGE ÉLECTROMAGNÉTIQUE Warner 5215-129
3	13-554 13-554	717-1709, 917-1709	EMBAYAGE ÉLECTROMAGNÉTIQUE Warner 5215-130

CHAPITRE 2

PALIER, SUPPORTS DE LAMES, POULIES

ROULEMENTS (Dimensions)

Références	Designation	d	D	B	r
13-603 13-603	603-2RS	3	9	3	0,2
13-605 13-605	605-2RS	5	14	5	0,2
13-606 13-606	606-2RS	6	17	6	0,3
13-607 13-607	607-2RS	7	19	6	0,3
13-608 13-608	608-2RS	8	22	7	0,3
13-609 13-609	609-2RS	9	24	7	0,3
13-623 13-623	623-2RS	3	10	4	0,2
13-624 13-624	624-2RS	4	13	5	0,2
13-625 13-625	625-2RS	5	16	5	0,3
13-626 13-626	626-2RS	6	19	6	0,3
13-627 13-627	627-2RS	7	22	7	0,3
13-628 13-628	628-2RS	8	24	8	0,3
13-629 13-629	629-2RS	9	26	8	0,6
13-634 13-634	634-2RS	4	16	5	0,3
13-635 13-635	635-2RS	5	19	6	0,3
13-6000 6000RS	6000-2RS	10	26	8	0,5
13-6001 6001ZZ	6001-2RS	12	28	8	0,5
13-6002 6002RS	6002-2RS	15	32	9	0,5
13-6003 6003RS	6003-2RS	17	35	10	0,5
13-6004 6004RS	6004-2RS	20	42	12	1,0
13-6005 6005RS	6005-2RS	25	47	12	1,0

ROULEMENTS (Dimensions)

Références	Designation	d	D	B	r
13-6006 6006RS	6006-2RS	30	55	13	1,5
13-6007 6007RS	6007-2RS	35	62	14	1,5
13-6008 13-6008	6008-2RS	40	68	15	1,5
13-6200 6200RS	6200-2RS	10	30	9	1,0
13-6201 6201RS	6201-2RS	12	32	10	1,0
13-6202 6202RS	6202-2RS	15	35	11	1,0
13-6203 6203ZZ	6203-2RS	17	40	12	1,5
13-6204 6204RS	6204-2RS	20	47	14	1,5
13-6205 6205RS	6205-2RS	25	52	15	1,5
13-6206 6206ZZ	6206-2RS	30	62	16	1,5
13-6207 6207RS	6207-2RS	35	72	17	2,0
13-6208 13-6208	6208-2RS	40	80	18	2,0
13-6300 13-6300	6300-2RS	10	35	11	1,0
13-6301 13-6301	6301-2RS	12	37	12	1,5
13-6302 6302RS	6302-2RS	15	42	13	1,5
13-6303 6303ZZ	6303-2RS	17	47	14	1,5
13-6304 6304RS	6304-2RS	20	52	15	2,0
13-6305 6305RS	6305-2RS	25	62	17	2,0
13-6306 6306ZZ	6306-2RS	30	72	19	2,0
13-6307 13-6307	6307-2RS	35	80	21	2,5
13-6308 13-6308	6308-2RS	40	90	23	2,5

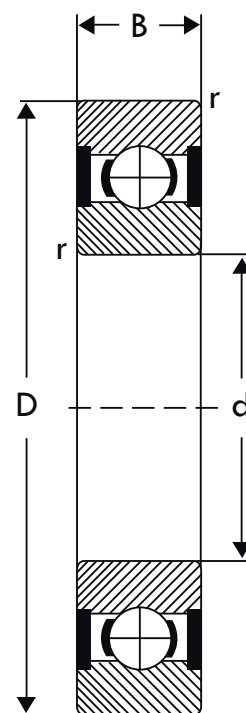

CHAPITRE 2 PALIERS, SUPPORTS DE LAMES, POULIES

POULIES À GORGE PLATE

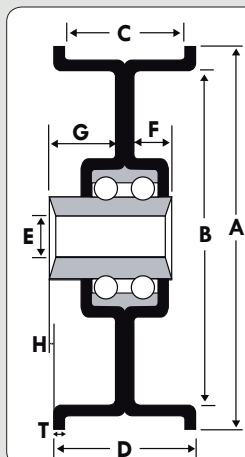

Références	Désignation	Rainure clavette	Roulement	Ø ext A	Ø gorge B	Larg. int gorge C	Larg. ext gorge D	Alésage E	F	G	H	Ep. gorge T
									Dimensions			
13-1043 023930	IF-3011 Acier	Non	Oui	50,7	47,6	18,7	21,7	9,7	7,6	11,6	1,9	1,6
13-1044 13-1044	IF-3008-A Acier	Non	Oui	54,1	47,6	13,1	16,6	9,6	7,4	11,7	4,9	1,6
13-1118 13-1118	- Acier	Non	Oui	57,2	48,0	13,1	16,9	6,7	7,8	11,6	4,1	1,6
13-1058 13-1058	- Acier	Non	Renforcé	61,6	51,3	16,7	21,5	8,0	5,0	13,1	3,2	1,3
13-1060 13-1060	- Acier	Non	Renforcé	62,5	51,6	16,3	21,5	15,9	5,6	5,9		1,3
13-1045 023931	IF-3612 Acier	Non	Oui	62,7	57,1	18,6	21,6	9,7	7,7	11,2	2,1	1,6
13-1046 023932	IF-3616 Acier	Non	Oui	62,7	57,2	24,7	27,8	9,7	7,6	14,5	2,4	1,6
13-1059 13-1059	- Acier	Non	Renforcé	63,5	51,0	21,1	26,5	9,7	7,6	17,2	5,8	1,6
13-1047 13-1047	IF-4412 Acier	Non	Oui	79,5	69,6	18,9	21,9	9,7	7,6	11,4	1,6	1,6
13-1048 023934	IF-4812 Acier	Non	Oui	81,3	76,1	19,0	22,4	9,7	7,9	11,3	1,8	1,5
13-1055 023946	IF-4424-2 Acier	Non	Oui	82,1	69,2	31,8	39,8	9,7	7,2	20,8	2,4	1,4
13-1049 023933	IF-4414 Acier	Non	Oui	82,5	69,5	22,3	25,6	9,7	7,7	14,7	3,2	1,7
13-1061 13-1061	- Acier	Non	Renforcé	82,7	69,9	22,1	29,2	9,6	6,0	16,4	2,4	1,7
13-1062 13-1062	IF-8002-M Acier	Non	Renforcé	82,8	69,7	22,1	29,8	12,8	5,8	5,8		1,6

CHAPITRE 2

PALIER, SUPPORTS DE LAMES, POULIES

POULIES À GORGE PLATE (suite)

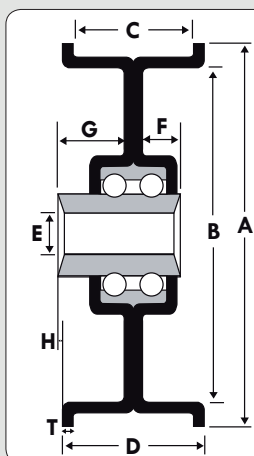

Références	Désignation	Rainure clavette	Roulement	Ø ext A	Ø gorge B	Larg. int gorge C	Larg. ext gorge D	Alésage E	F	G	H	Ep. gorge T
										Dimensions		
13-1119 02312	- Composite	Non	Oui	85,2	69,6	22,1	26,5	12,8	6,7	6,7		2,4
13-1052 023935	IF-5212 Acier	Non	Oui	85,3	82,3	18,6	22,7	9,6	7,2	10,8	1,4	1,6
13-1121 13-1121	- Acier	Non	Oui	88,2	69,2	31,3	38,6	9,6	8,1	20,2	2,7	1,9
13-1120 13-1120	- Composite	Non	Oui	88,8	76,4	19,1	25,5	9,7	7,8	16,8	5,1	3,0
13-1050 023936	IF-5216 Acier	Non	Oui	88,9	82,3	25,5	29,6	9,6	7,1	14,6	1,2	1,7
13-1051 023937	IF-5220 Acier	Non	Oui	92,2	82,3	30,7	34,7	9,7	7,1	17,3	1,8	1,7
13-1063 02317	IF-8001-M Acier	Non	Renforcé	101,3	85,7	21,2	26,1	12,6	5,8	5,8	-	1,2
13-1122 13-1122	- Acier	Non	Oui	101,7	79,7	19,8	30,4	9,7	7,1	17,4	4,2	1,6
13-1124 02320	- Composite	Non	Oui	104,1	88,1	22,4	28,6	9,8	7,5	14,4	1,4	2,9
13-1123 13-1123	- Acier	Non	Oui	104,7	87,8	19,6	28,8	19,0	6,0	6,0		2,0
13-1125 13-1125	- Acier	Non	Oui	104,8	83,2	32,1	42,0	9,6	6,1	33,6	14,0	1,6
13-1064 13-1064	- Acier	Non	Renforcé	106,7	95,3	26,7	32,9	9,6	5,9	17,6	2,1	1,5
13-1053 023938	IF-6412 Acier	Non	Oui	114,3	101,6	18,5	21,9	9,7	7,7	11,4	1,3	1,5
13-1054 023947	IF-6416 Acier	Non	Oui	114,3	101,6	25,4	27,4	9,5	8,7	15,8	1,6	1,0

CHAPITRE 2

PALIER, SUPPORTS DE LAMES, POULIES

POULIES À GORGE PLATE (suite)



Références	Désignation	Rainure clavette	Roulement	Ø ext A	Ø gorge B	Larg. int gorge C	Larg. ext gorge D	Alésage E	F	G	H	Ep. gorge T
										Dimensions		
13-1067 13-1067	- Acier	Non	Renforcé	117,0	101,6	15,5	26,0	9,4	6,1	15,6	4,0	1,9
13-1066 13-1066	IF-8003-M Acier	Non	Renforcé	117,1	101,6	19,4	26,2	12,8	5,8	5,8		1,8
13-1126 13-1126	- Composite	Non	Oui	117,2	101,0	18,5	24,5	12,9	7,1	7,1		2,1
13-1127 13-1127	- Composite	Non	Oui	117,3	100,5	18,4	24,7	9,7	7,1	15,5	3,9	2,1
13-1065 13-1065	- Acier	Non	Renforcé	118,8	101,6	51,5	58,0	9,5	11,7	20,6		1,6
13-1128 02310	- Composite	Non	Oui	121,0	101,0	22,8	34,3	12,8	7,4	7,4		2,0
13-1068 02340	- Composite	Non	Renforcé	121,4	101,6	22,6	34,1	9,6	7,2	17,6	1,1	2,5
13-1069 13-1069	- Acier	Non	Renforcé	121,7	101,6	21,6	40,8	12,7	5,9	5,9		1,9
13-1056 13-1056	- Acier	Non	Oui	123,8	103,2	20,3	29,4	9,7	5,9	13,9	0,8	1,9
13-1070 13-1070	- Acier	Non	Renforcé	131,2	127,0	33,6	37,9	9,5	6,0	23,4	6,0	2,1
13-1071 13-1071	- Acier	Non	Renforcé	150,3	127,0	31,9	36,5	9,5	5,7	23,6	6,5	1,9
13-1057 13-1057	- Acier	Non	Oui	172,8	152,4	18,6	29,6	13,0	7,1	7,1		1,9

CHAPITRE 2 PALIERS, SUPPORTS DE LAMES, POULIES

POULIES COMPOSITE À GORGE PLATE



Références	Désignation	Roulement	Ref. roulement	Ø ext A	Ø gorge B	Larg. int gorge C	Larg. ext gorge D	Alesage E Dimensions
13-1002 13-1002	FIP1875-0,75 Composite	Oui	13-6203	50,9	47,8	19,0	24,6	17,0
13-1001 023911	FIP1875-0,50 Composite	Oui	13-6203	53,8	47,1	12,7	17,1	17,0
13-1000 023910	FIP1750-0,75 Composite	Oui	13-6203	56,1	44,3	19,0	23,4	17,0
13-1003 023913	FIP2250-0,75 Composite	Oui	13-6203	68,7	57,2	19,1	23,4	17,0
13-1004 023914	FIP2500-0,75 Composite	Oui	13-6203	75,1	63,1	18,7	23,4	17,0
13-1005 023915	FIP2500-1,00 Composite	Oui	13-6203	75,1	63,3	25,9	30,9	17,0
13-1007 023917	FIP2750-0,86 Composite	Oui	13-6203	80,9	70,2	21,9	27,3	17,0
13-1008 023918	FIP2750-1,00 Composite	Oui	13-6203	81,3	69,3	25,3	29,8	17,0
13-1006 023916	FIP2750-0,75 Composite	Oui	13-6203	81,3	69,4	19,5	23,4	17,0
13-1010 023920	FIP3000-1,01 Composite	Oui	13-6203	87,5	76,7	26,2	29,8	17,0
13-1009 023919	FIP3000-0,75 Composite	Oui	13-6203	88,7	76,1	19,2	25,6	17,0
13-1011 023921	FIP3120-0,75 Composite	Oui	13-6203	101,9	79,3	18,8	28,4	17,0
13-1012 023922	FIP3500-0,75 Composite	Oui	13-6203	104,3	88,9	19,2	24,6	17,0
13-1013 023923	FIP3500-0,97 Composite	Oui	13-6203	104,5	88,9	19,3	24,6	17,0

CHAPITRE 2

PALIER, SUPPORTS DE LAMES, POULIES

POULIES COMPOSITE À GORGE PLATE (suite)

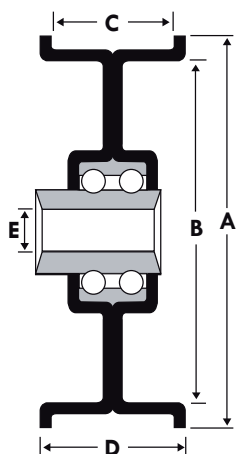

Références	Désignation	Roulement	Ref. roulement	Ø ext A	Ø gorge B	Larg. int gorge C	Larg. ext gorge D	Alesage E Dimensions
13-1014 023924	FIP4000-0,72 Composite	Oui	13-6203	116,7	101,6	18,4	26,3	17,0
13-1016 023926	FIP4000-1,00 Composite	Oui	13-6203	117,2	101,6	24,7	30,2	17,0
13-1015 023925	FIP4000-0,86 Composite	Oui	13-6203	120,6	101,6	22,4	34,1	17,0
13-1017 023927	FIP4500-0,96 Composite	Oui	13-6203	125,9	114,3	24,1	28,6	17,0
13-1018 023928	FIP5000-1,25 Composite	Oui	13-6203	148,7	127,0	31,3	38,1	17,0
13-1019 023929	FIP6000-0,75 Composite	Oui	13-6203	165,3	152,4	18,9	24,6	17,0

**COMMANDEZ AVANT 16H00
LIVRÉ LE LENDEMAIN**



CHAPITRE 2 PALIERS, SUPPORTS DE LAMES, POULIES

POULIES À GORGE EN V

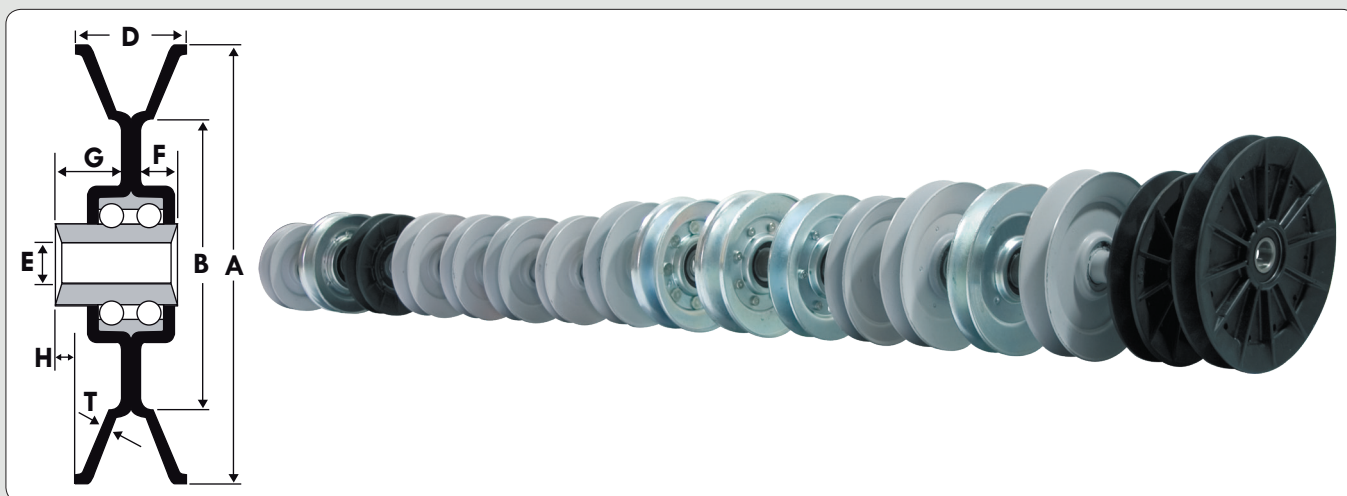

Références	Désignation	Roulement	Ø ext A	Ø gorge B	Larg. ext gorge D	Alesage E	F	G	H	Épaisseur gorge T
							Dimensions			
13-1101 023940	IV-40 Acier	Oui	66,6	44,0	15,9	9,5	7,7	11,3	4,5	1,3
13-1102 13-1102	IV-80M Acier	Renforcé	76,3	53,9	19,5	12,8	6,2	6,2		1,3
13-1103 02314	- Composite	Renforcé	76,5	49,5	17,8	12,8	4,5	4,5		2,9
13-1104 023941	IV-42 Acier	Oui	77,8	50,0	19,5	9,7	6,9	11,1	3,0	1,6
13-1106 023942	IV-48A Acier	Oui	77,9	49,9	15,8	9,7	7,1	10,9	4,6	1,6
13-1105 023939	IV-39A Acier	Oui	77,9	51,7	18,5	9,7	7,3	11,3	3,6	1,6
13-1107 023943	IV-48 Acier	Oui	79,7	59,0	12,3	9,7	6,8	11,4	6,5	1,5
13-1108 023948	- Acier	Oui	90,5	49,5	19,8	9,7	7,1	11,2	2,8	1,5
13-1109 13-1109	IV-81M Acier	Renforcé	95,3	65,7	26,3	12,8	5,8	5,8		1,9
13-1112 13-1112	- Acier	Renforcé	101,5	66,7	28,1	9,5	5,8	15,4	3,1	1,8
13-1111 023945	IV-64B Acier	Renforcé	101,5	69,9	19,7	9,7	5,8	12,1	4,3	1,7
13-1110 023944	IV-64A Acier	Oui	101,7	76,2	18,2	9,7	6,9	11,1	3,8	1,6
13-1113 13-1113	- Acier	Oui	114,4	76,2	20,2	9,6	6,0	6,0	-	1,9
13-1114 13-1114	- Acier	Renforcé	115,4	81,8	19,1	9,7	5,9	12,0	4,6	1,9
13-1115 13-1115	- Acier	Oui	125,6	90,0	23,0	9,7	5,6	15,3	5,3	1,9
13-1129 13-1129	VIP5000-5,403 Composite	Renforcé	126,8	97,0	21,3	17,0	7,3	7,3		3,2
13-1130 13-1130	VIP6000-6,403 Composite	Renforcé	152,1	121,2	20,5	17,0	7,3	7,3		2,8

CHAPITRE 2 PALIERS, SUPPORTS DE LAMES, POULIES

POULIES COMPOSITE À GORGE EN V

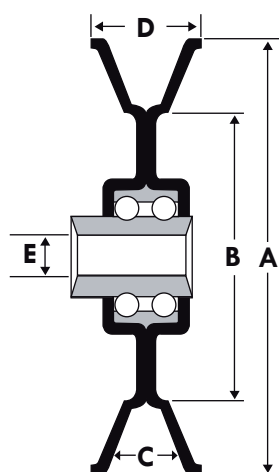

Références	Désignation	Roulement	Ref. roulement	Ø ext A	Ø gorge B	Larg. int gorge C	Larg. ext gorge D	Alesage E Dimensions
13-1020 02305	VIP2000-2,112 Composite	Oui	13-6200	51,3	34,4	9,5	15,4	10,0
13-1021 13-1021	VIP2500-2,740 Composite	Oui	13-6203	63,4	44,2	12,7	18,4	17,0
13-1022 13-1022	VIP2875-3,190 Composite	Oui	13-6203	72,8	45,7	12,7	18,6	17,0
13-1027 13-1027	VIP3000-3,105 Composite	Oui	13-6203	76,1	45,3	16,3	19,8	17,0
13-1023 13-1023	VIP3000-3,316 Composite	Oui	13-6203	76,3	49,3	12,7	16,6	17,0
13-1028 13-1028	VIP3470-3,575 Composite	Oui	13-6203	88,0	57,0	16,3	19,6	17,0
13-1024 13-1024	VIP3480-3,765 Composite	Oui	13-6203	88,0	65,0	12,7	16,5	17,0
13-1025 13-1025	VIP3560-3,585 Composite	Oui	13-6203	90,2	63,0	14,7	18,5	17,0
13-1026 13-1026	VIP4000-4,316 Composite	Oui	13-6203	101,3	66,5	12,7	20,9	17,0
13-1029 13-1029	VIP4000-4,105 Composite	Oui	13-6203	101,5	70,6	16,3	19,6	17,0

CHAPITRE 2 PALIERS, SUPPORTS DE LAMES, POULIES

POULIES ACIER GORGE CREUSE V POUR COURROIES 4L DE SECTION 1/2" (12,7 MM) ALÉSAGE AVEC RAINURE DE CLAVETTE

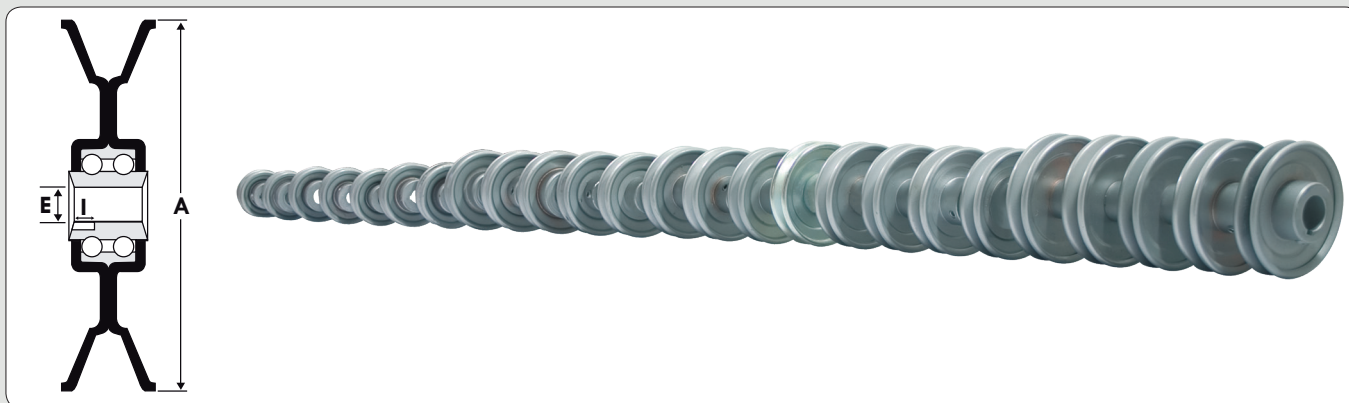

Références	Matière	Ø ext A	Alesage E	Clavette I
13-1077 13-1077	Acier	51,9	12,8	3,2
13-1078 13-1078	Acier	51,9	16,0	4,8
13-1080 13-1080	Acier	57,1	16,0	4,8
13-1076 13-1076	Acier	57,2	9,8	3,2
13-1079 13-1079	Acier	57,3	12,9	3,2
13-1081 13-1081	Acier	63,5	12,9	3,2
13-1082 13-1082	Acier	63,7	16,0	4,8
13-1095 13-1095	Acier	76,7	22,3	4,8
13-1084 13-1084	Acier	76,8	16,1	4,8
13-1098 13-1098	Acier	76,8	25,7	6,4
13-1085 13-1085	Acier	77,0	19,1	4,8
13-1083 13-1083	Acier	77,1	12,9	3,2
13-1088 13-1088	Acier	82,5	19,2	4,8
13-1087 13-1087	Acier	82,7	16,0	4,8
13-1086 13-1086	Acier	82,8	13,0	3,2
13-1089 13-1089	Acier	88,7	13,0	3,2
13-1090 13-1090	Acier	89,1	16,2	4,8
13-1091 13-1091	Acier	89,2	19,2	4,8
13-1096 13-1096	Acier	88,9	22,6	4,8
13-1099 13-1099	Acier	89,0	25,6	6,4
13-1092 13-1092	Acier	101,3	12,9	3,2
13-1093 13-1093	Acier	101,3	16,0	4,8
13-1094 13-1094	Acier	101,3	19,3	4,8
13-1097 13-1097	Acier	101,3	22,5	4,8
13-1100 13-1100	Acier	101,3	25,7	6,4

CHAPITRE 2 PALIERS, SUPPORTS DE LAMES, POULIES

GALETS SANS BORDS - AXE DE ROULEMENT

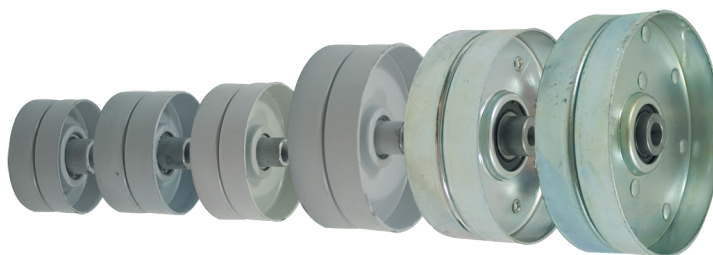
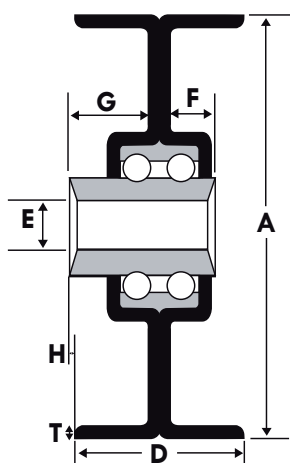

Références	Désignation	Roulement	Ø ext A	Larg. int gorge C	Larg. ext gorge D	Alesage E	Alésage F	G Dimensions	H	Ep. gorge T
13-1075 13-1075	IP-3015-2 Acier	Oui	47,9		23,4	9,6	7,3	15,1	3,8	1,3
13-1072 13-1072	IP-3620 Acier	Oui	57,1		31,5	9,6	7,7	18,3	3,5	1,3
13-1073 13-1073	IP-4420 Acier	Oui	70,0		30,8	9,6	7,7	18,3	4,3	1,3
13-1074 13-1074	IP-5222 Acier	Oui	82,4		34,0	9,7	7,3	17,8	2,3	1,6
13-1116 13-1116	- Acier	Oui	101,7	39,4		9,6	5,8	17,7		1,5
13-1117 13-1117	- Acier	Renforcé	127,7	42,7		12,8	10,2	10,9		1,9

**COMMANDEZ AVANT 16H00
LIVRÉ LE LENDEMAIN**



CHAPITRE 2

PALERS, SUPPORTS DE LAMES, POULIES

BAGUES D'ADAPTATION POUR POULIES

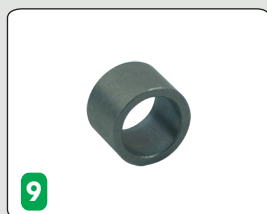

	Références	Alésage A	Ø ext B	Ø épaule C	Hauteur D
1	13-1030 023980	8,1	16,9	20,6	21,8
2	13-1039 023989	9,7	16,5	-	11,9
3	13-1033 023983	9,7	16,5	20,6	22,7
4	13-1035 023985	9,7	16,5	20,6	24,6
5	13-1031 023981	9,7	16,6	20,6	18,9
6	13-1032 023982	9,7	16,9	20,5	19,8
7	13-1036 023986	9,7	16,9	20,6	26,7
8	13-1034 023984	9,8	16,5	20,7	23,6
9	13-1041 023991	12,9	16,4	-	11,8
10	13-1038 023988	12,9	16,9	20,5	31,2
11	13-1037 023987	13,2	16,9	22,6	20,5
12	13-399 023990	12,0	17,0	-	12,0

CHAPITRE 2

PALERS, SUPPORTS DE LAMES, POULIES

POULIES

ADAPTABLE SUR AMF (VOIR NOMA)

ADAPTABLE SUR ARIENS



Références	Réf. fabricant	Désignation
1 13-1058 13-1058	12132	POULIE À GORGE PLATE Acier, roulement : renforcé
2 13-1053 023938	51134	POULIE À GORGE PLATE Acier, roulement : oui
3 13-1066 13-1066	73061	POULIE À GORGE PLATE Acier, roulement : renforcé
4 13-1043 023930	73127	POULIE À GORGE PLATE Acier, roulement : oui
5 13-1048 023934	73123	POULIE À GORGE PLATE Acier, roulement : oui

ADAPTABLE SUR AYP



Références	Réf. fabricant	Désignation
1 13-1043 023930	9178, 75673, 76557	POULIE À GORGE PLATE Acier, roulement : oui
2 13-1108 023948	105307X, 1649J	POULIE À GORGE EN V
3 13-1052 023935	4371J, 61620, 67400	POULIE À GORGE PLATE Acier, roulement : oui
4 13-1059 13-1059	4702H, 66048	POULIE À GORGE PLATE
5 13-1105 023939	4827H, 53018	POULIE À GORGE EN V Acier, roulement : oui

POULIES

ADAPTABLE SUR AYP (suite)

Ø ext 62,7 mm
larg 27,8 mm
alésage 9,7 mm



1

Ø ext 62,5 mm
larg 21,5 mm
alésage 15,9 mm

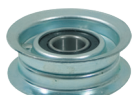

2

Ø ext 79,5 mm
larg 21,9 mm
alésage 9,7 mm



3

Ø ext 163,5 mm
larg 18,6 mm
alésage 8 mm

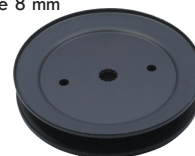

4

Ø ext 63,5 mm
larg 18,6 mm
alésage 9,5 mm



5

Ø ext 51 mm
larg 24,8 mm
alésage 9,6 mm



6

Ø ext 62,7 mm
larg 21,6 mm
alésage 9,7 mm



7

Ø ext 88,9 mm
larg 29,6 mm
alésage 9,6 mm



8

Ø ext 77,9 mm
larg 15,8 mm
alésage 9,7 mm



9

Ø ext 97,2 mm
larg 29,7 mm
alésage 9,8 mm



10

Références	Réf. fabricant	Désignation
1 13-1046 023932	4933H, 766980	POULIE À GORGE PLATE Acier, roulement : oui
2 13-1060 13-1060	5301	POULIE À GORGE PLATE Acier, roulement : renforcé
3 13-1047 13-1047	67400	POULIE À GORGE PLATE Acier, roulement : oui
4 13-2062 02363	197473, 195945	POULIE À GORGE PLATE Acier, roulement : oui, pour palier AYP 187292
5 13-2059N 02361	165626	POULIE À GORGE EN V Composite, roulement : oui, pour tous les modèles CT
6 13-2060N 023912	165630	POULIE À GORGE EN V Composite, roulement : oui, pour tous les modèles CT
7 13-1045 023931	78744	POULIE À GORGE PLATE Acier, roulement : oui
8 13-1050 023936	9492H	POULIE À GORGE PLATE Acier, roulement : oui
9 13-1106 023942	8846R	POULIE À GORGE EN V Acier, roulement : oui
10 13-2045 02307	131494	POULIE À GORGE PLATE Acier, roulement : oui

CHAPITRE 2

PALIER, SUPPORTS DE LAMES, POULIES

POULIES

ADAPTABLE SUR AYP (suite)

Ø ext 127,0 mm
larg 20,8 mm
alésage Cannelé 12 dents

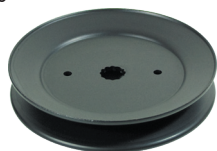

1

Ø ext 117,3 mm
larg 23,8 mm
alésage Cannelé 12 dents

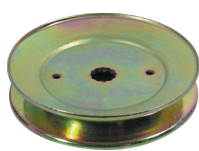

2

Ø ext 123,3 mm
larg 25,7 mm
alésage Cannelé 12 dents

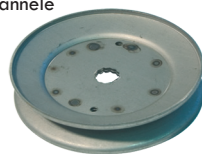

3

Ø ext 51,3 mm
larg 15,4 mm
alésage 10,0 mm



4

Ø ext 53,6 mm
larg 17,4 mm
alésage 13,0 mm



5

Ø ext 124,2 mm
larg 29,2 mm
alésage 9,8 mm



6

Ø ext 106,7 mm
larg 32,9 mm
alésage 9,6 mm



7

Ø ext 77,8 mm
larg 19,5 mm
alésage 9,7 mm



8

Ø ext 90,6 mm
larg 19,7 mm
alésage 9,6 mm



9

Ø ext 77,8 mm
larg 15,7 mm
alésage 9,6 mm



10

Références	Réf. fabricant	Désignation
1 13-175 02300	129861, 153535	POULIE À GORGE EN V Acier, roulement : non, pour coupe de 1067 mm (42")
2 13-189 02302	153531	POULIE À GORGE EN V Acier, roulement : non, pour coupe de 914 mm (36") et 1168 mm (46")
3 13-252 02301	153532	POULIE À GORGE EN V Acier, roulement : non, pour coupe de 965 mm (38")
4 13-1020 02305	166042	POULIE À GORGE PLATE Composite, roulement : oui
5 13-2047 02306	166043	POULIE À GORGE PLATE Composite, roulement : oui
6 13-2048 13-2048	102403X	POULIE À GORGE PLATE Acier, roulement : oui
7 13-1064 13-1064	105313X	POULIE À GORGE PLATE Acier, roulement : renforcé, pour coupe de 914 mm (36") et 1067 mm (42")
8 13-1104 023941	016-371	POULIE À GORGE EN V Acier, roulement : oui
9 13-2049 13-2049	139245	POULIE À GORGE EN V Acier, roulement : oui
10 13-2050 13-2050	139123	POULIE À GORGE EN V Acier, roulement : oui

CHAPITRE 2

PALIER, SUPPORTS DE LAMES, POULIES

POULIES

ADAPTABLE SUR AYP (suite)

Ø ext 97,7 mm
larg 34,9 mm
alésage 10,0 mm



1

Ø ext 113,6 mm
larg 26,7 mm
alésage 10,1 mm



2

Ø ext 98,1 mm
larg 37,5 mm
alésage 10,0 mm



3

Ø ext 114,3 mm
larg 26,2 mm
alésage 10,0 mm



4

Ø ext 63 mm
larg 18 mm
alésage 8 mm



5

Références	Réf. fabricant	Désignation
1 13-2051 02360	173437	POULIE À GORGE PLATE Acier, roulement : oui, pour coupe de 1067 mm (42") à partir de 2000
2 13-2052 02308	175820	POULIE À GORGE PLATE Acier, roulement : oui, pour coupe de 1219 mm (48") à partir de 2000
3 13-2053 02309	177968	POULIE À GORGE PLATE Acier, roulement : oui, pour coupe de 1219 mm (48") à partir de 2001
4 13-2054 13-2054	189993	POULIE À GORGE EN V Acier, roulement : oui, pour coupe de 1219 mm (48") à partir de 2005
5 13-2063 02362	179050, 199532, 186007	POULIE À GORGE EN V

ADAPTABLE SUR BOBCAT

Ø ext 117,1 mm
larg 26,2 mm
alésage 12,8 mm



1

Ø ext 117,0 mm
larg 26,0 mm
alésage 9,4 mm



2

Ø ext 82,7 mm
larg 29,2 mm
alésage 9,6 mm

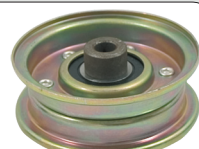

3

Ø ext 82,8 mm
larg 29,8 mm
alésage 12,8 mm

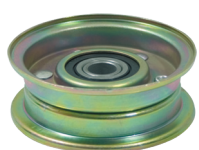

4

Ø ext 101,7 mm
larg 39,4 mm
alésage 9,6 mm



5

Références	Réf. fabricant	Désignation
1 13-1066 13-1066	38010-1A	POULIE À GORGE PLATE Acier, roulement : renforcé
2 13-1067 13-1067	38010-1A, 2306005	POULIE À GORGE PLATE Acier, roulement : renforcé
3 13-1061 13-1061	38010-2A	POULIE À GORGE PLATE Acier, roulement : renforcé
4 13-1062 13-1062	380010-2N	POULIE À GORGE PLATE Acier, roulement : renforcé
5 13-1116 13-1116	38184-2	GALET SANS BORDS Acier, roulement : oui

POULIES

ADAPTABLE SUR BOLENS

Ø ext 62,7 mm
larg 21,6 mm
alésage 9,5 mm



1

Ø ext 82,5 mm
larg 25,6 mm
alésage 9,5 mm



2

Ø ext 62,7 mm
larg 27,8 mm
alésage 9,5 mm



3

Ø ext 82,4 mm
larg 34,0 mm
alésage 9,5 mm



4

Ø ext 77,9 mm
larg 18,5 mm
alésage 9,5 mm



5

Ø ext 57,1 mm
larg 31,5 mm
alésage 9,5 mm

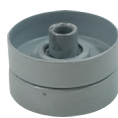

6

Ø ext 85,3 mm
larg 22,7 mm
alésage 9,5 mm



7

Ø ext 66,6 mm
larg 15,9 mm
alésage 9,5 mm



8

Ø ext 50,7 mm
larg 21,7 mm
alésage 9,5 mm



9

Ø ext 63,5 mm
larg 26,5 mm
alésage 9,5 mm



10

	Références	Réf. fabricant	Désignation
1	13-1045 023931	1710566	POULIE À GORGE PLATE Acier, roulement : oui
2	13-1049 023933	1713803	POULIE À GORGE PLATE Acier, roulement : oui
3	13-1046 023932	1715340	POULIE À GORGE PLATE Acier, roulement : oui
4	13-1074 13-1074	1717584	GALET SANS BORDS Acier, roulement : oui
5	13-1105 023939	1710567	POULIE À GORGE EN V Acier, roulement : oui
6	13-1072 13-1072	171873	GALET SANS BORDS Acier, roulement : oui
7	13-1052 023935	1724488	POULIE À GORGE PLATE Acier, roulement : oui
8	13-1101 023940	1727978	POULIE À GORGE EN V Acier, roulement : oui
9	13-1043 023930	1729440	POULIE À GORGE PLATE Acier, roulement : oui
10	13-1059 13-1059	1744090, 1754637	POULIE À GORGE PLATE Acier, roulement : renforcé

CHAPITRE 2 PALIERS, SUPPORTS DE LAMES, POULIES

POULIES

ADAPTABLE SUR BUNTON

Ø ext 118,8 mm
larg 58,0 mm
alésage 9,5 mm

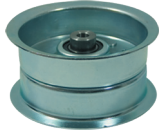

1

Ø ext 101,5 mm
larg 28,1 mm
alésage 9,5 mm



2

Ø ext 88,2 mm
larg 38,6 mm
alésage 9,6 mm



3

Ø ext 117,3 mm
larg 24,7 mm
alésage 9,7 mm



4

Ø ext 125,6 mm
larg 23,0 mm
alésage 9,7 mm



5

Ø ext 82,7 mm
larg 29,2 mm
alésage 9,6 mm



6

Références	Réf. fabricant	Désignation
1 13-1065 13-1065	PLO636	POULIE À GORGE PLATE Acier, roulement : renforcé
2 13-1112 13-1112	PLO786	POULIE À GORGE EN V Acier, roulement : renforcé
3 13-1121 13-1121	PL4274	POULIE À GORGE PLATE Acier, roulement : oui
4 13-1127 13-1127	PL8036A	POULIE À GORGE PLATE Composite, roulement : oui
5 13-1115 13-1115	PL8540A	POULIE À GORGE EN V Acier, roulement : oui
6 13-1061 13-1061	PALO368A	POULIE À GORGE PLATE Acier, roulement : renforcé

ADAPTABLE SUR CASTELGARDEN

Ø ext 58 mm
larg 14 mm
alésage 25 mm

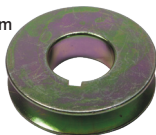

1

Ø ext 89 mm
larg 20 mm
alésage 16 mm



2

Ø ext 52 mm
larg 19,5 mm
alésage 15 mm



3

Ø ext 52 mm
larg 14 mm
alésage 12 mm

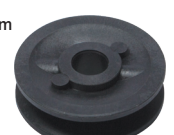

4

Références	Réf. fabricant	Désignation
1 13-2064 02339	22601903/0	POULIE
2 13-2061 02337	25601555	POULIE À GORGE EN V
3 13-2065 023393	25601576/0	POULIE NJ92
4 13-2066 023392	22601904/0, 25601557/0	POULIE

CHAPITRE 2

PALERS, SUPPORTS DE LAMES, POULIES

POULIES

ADAPTABLE SUR CASTELGARDEN (suite)

Ø ext 126,9 mm
larg 20,5 mm
alésage 20,0 mm

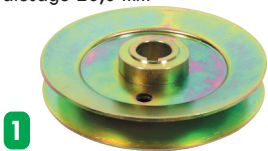

1

Ø ext 57,7 mm
larg 13,7 mm
alésage 22,2 mm

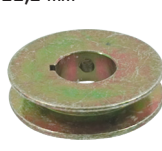

2

Ø ext 54,7 mm
larg 13,9 mm
alésage 22,2 mm



3

Ø ext 54,2 mm
larg 14,3 mm
alésage 17,2 mm



4

Ø ext 51,9 mm
larg 13,5 mm
alésage 12,0 mm

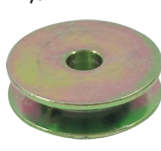

5

Ø ext 49,7 mm
larg 19,5 mm
alésage 15,0 mm



6

Ø ext 55,0 mm
larg 28,2 mm
alésage 34,8 mm



7

Ø ext 77,0 mm
larg 28,1 mm
alésage 20,1 mm



8

Ø ext 54,1 mm
larg 30,8 mm
alésage 34,7 mm



9

Ø ext 75,2 mm
larg 31,2 mm
alésage 20,1 mm



10

Ø ext 60 mm
larg 20 mm
alésage 12 mm



11

Références	Réf. Réf. fabricant	Désignation
1 13-228 02338	25601563/0	POULIE À GORGE EN V Acier, roulement : non, TC92
2 13-2000 02334	22601906/0	POULIE À GORGE EN V Acier, roulement : non, CL484TR/TRE, NG464TR, R484TR/TRE
3 13-2001 02336	22601900/0	POULIE À GORGE EN V Acier, roulement : non, CL434TR, CL484TR/TRE, F502TR, F504TR/TRE, P504TR/TRE, PA504TR/TRE, R434TR, R484TR/TRE, W504TR/TRE
4 13-2002 023391	22601910/0	POULIE À GORGE EN V Composite, roulement : non, CL430TR, M460TR, R430TR
5 13-2003 02335	22601901/0	POULIE À GORGE EN V Acier, roulement : non, G464TR, GB464TR
6 13-2058 02330	25601558/2	POULIE À GORGE PLATE Composite, roulement : oui, TC92, TC102, TC122
7 13-243 02331	25601559/1	POULIE CRANTÉE 20 DENTS Acier, roulement : non, TC102
8 13-244 02332	25601560/0	POULIE CRANTÉE 28 DENTS Acier, roulement : non, TC102
9 13-245 13-245	25601561/0	POULIE CRANTÉE 20 DENTS Acier, roulement : non, TC122
10 13-246 13-246	25601562/0	POULIE CRANTÉE 28 DENTS Acier, roulement : non, TC122
11 13-2067 023394	22601909/0	POULIE À GORGE EN V Composite, roulement : non, R484TR

POULIES

ADAPTABLE SUR GILSON

Ø ext 82,5 mm
larg 25,6 mm
alésage 9,5 mm



1

Ø ext 50,7 mm
larg 21,7 mm
alésage 9,5 mm



2

Ø ext 66,6 mm
larg 15,9 mm
alésage 9,5 mm



3

Ø ext 101,5 mm
larg 19,7 mm
alésage 9,5 mm

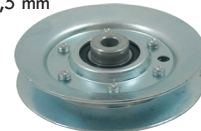

4

Ø ext 79,5 mm
larg 21,9 mm
alésage 9,5 mm

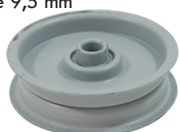

5

Ø ext 54,1 mm
larg 16,6 mm
alésage 9,6 mm



6

Ø ext 114,3 mm
larg 27,4 mm
alésage 9,5 mm



7

Ø ext 63,5 mm
larg 26,5 mm
alésage 9,5 mm



8

Références	Réf. fabricant	Désignation
1 13-1049 023933	6588	POULIE À GORGE PLATE Acier, roulement : oui
2 13-1043 023930	7714	POULIE À GORGE PLATE Acier, roulement : oui
3 13-1101 023940	23486	POULIE À GORGE EN V Acier, roulement : oui
4 13-1111 023945	24445	POULIE À GORGE EN V Acier, roulement : renforcé
5 13-1047 13-1047	229768	POULIE À GORGE PLATE Acier, roulement : oui
6 13-1044 13-1044	207924	POULIE À GORGE PLATE Acier, roulement : oui
7 13-1054 023947	36374	POULIE À GORGE PLATE Acier, roulement : oui
8 13-1059 13-1059	31625	POULIE À GORGE PLATE Acier, roulement : renforcé

ADAPTABLE SUR GRAVELY

Ø ext 77,9 mm
larg 15,8 mm
alésage 9,5 mm



1

Ø ext 117,0 mm
larg 26,0 mm
alésage 9,5 mm



2

Références	Réf. fabricant	Désignation
1 13-1106 023942	9231	POULIE À GORGE EN V Acier, roulement : oui
2 13-1067 13-1067	21060	POULIE À GORGE PLATE Acier, roulement : renforcé

CHAPITRE 2

PALIER, SUPPORTS DE LAMES, POULIES

POULIES

ADAPTABLE SUR GRAVELY (suite)

Ø ext 172,8 mm
larg 29,6 mm
alésage 13,0 mm

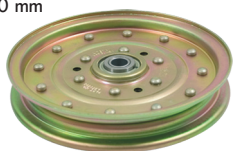

1

Ø ext 118,8 mm
larg 58,0 mm
alésage 9,5 mm



2

Références	Réf. fabricant	Désignation
1 13-1057 13-1057	22063	POULIE À GORGE PLATE Acier, roulement : oui
2 13-1065 13-1065	34286	POULIE À GORGE PLATE Acier, roulement : renforcé

ADAPTABLE SUR HUSQVARNA (VOIR AYP)

ADAPTABLE SUR JACOBSEN

Ø ext 82,8 mm
larg 29,8 mm
alésage 12,8 mm

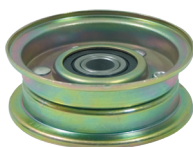

1

Ø ext 163,5 mm
larg 18,6 mm
alésage 8 mm



2

Références	Réf. fabricant	Désignation
1 13-1062 13-1062	317726	POULIE À GORGE PLATE Acier, roulement : renforcé
2 13-2062 02363	197473, 195945	POULIE À GORGE PLATE Acier, roulement : oui

**COMMANDEZ AVANT 16H00
LIVRÉ LE LENDEMAIN**

POULIES

ADAPTABLE SUR JOHN DEERE



	Références	Réf. fabricant	Désignation
1	13-1105 023939	AM32672, AM102322	POULIE À GORGE EN V Acier, roulement : oui
2	13-1111 023945	AM33574	POULIE À GORGE EN V Acier, roulement : renforcé
3	13-1051 023937	AM35585	POULIE À GORGE PLATE Acier, roulement : oui
4	13-1054 023947	AM35590	POULIE À GORGE PLATE Acier, roulement : oui
5	13-1044 13-1044	AM331126	POULIE À GORGE PLATE Acier, roulement : oui
6	13-1049 023933	AM32705, AM102323	POULIE À GORGE PLATE Acier, roulement : oui
7	13-1113 13-1113	AM32369	POULIE À GORGE EN V Acier, roulement : oui
8	13-1050 023936	AM32196	POULIE À GORGE PLATE Acier, roulement : oui
9	13-1052 023935	AM41647	POULIE À GORGE PLATE Acier, roulement : oui
10	13-2007 13-2007	GX20286	POULIE À GORGE EN V Composite, roulement : oui, John Deere, Sabre 14542GS, 1642HS, 1742HS, 17542HS
11	13-2004 13-2004	GX20287	POULIE À GORGE PLATE Composite, roulement : oui, séries L120, L130, pour coupe de 1219 mm (48")
12	13-2005 13-2005	GY20067	POULIE À GORGE PLATE Acier, roulement : oui, John Deere, Sabre 14542GS, 1642HS, 1742HS, 17542HS

POULIES

ADAPTABLE SUR JOHN DEERE (suite)



Ø ext 131,4 mm
larg 37,9 mm
alésage 17,0 mm



Ø ext 131,5 mm
larg 43,2 mm
alésage 17,0 mm



Ø ext 82,7 mm
larg 29,2 mm
alésage 9,6 mm



Ø ext 101,5 mm
larg 28,1 mm
alésage 9,5 mm

Références	Réf. fabricant	Désignation
1 13-2006 13-2006	GY20110	POULIE À GORGE PLATE Acier, roulement : oui, séries S100-S130, Sabre 14542GS, 1642HS, 1742HS, 17542HS, pour coupe de 1067 mm (42") et 1219 mm (48")
2 13-2008 13-2008	GY20629	POULIE À GORGE PLATE Acier, roulement : oui, séries L120, L130, G110
3 13-1061 13-1061	PT8649	POULIE À GORGE PLATE Acier, roulement : renforcé
4 13-1112 13-1112	AM106564, PT8761	POULIE À GORGE EN V Acier, roulement : renforcé

ADAPTABLE SUR MTD



Ø ext 43,9 mm
larg 14,0 mm
alésage 9,5 mm

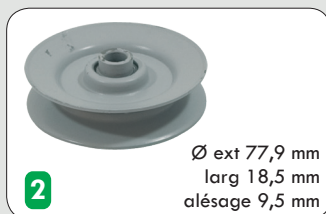

Ø ext 77,9 mm
larg 18,5 mm
alésage 9,5 mm



Ø ext 62,7 mm
larg 27,8 mm
alésage 9,5 mm



Ø ext 62,7 mm
larg 21,6 mm
alésage 9,5 mm



Ø ext 66,6 mm
larg 15,9 mm
alésage 9,5 mm

Références	Réf. fabricant	Désignation
1 13-2009 13-2009	753-0518	POULIE À GORGE PLATE Composite, roulement : oui
2 13-1105 023939	756-0116	POULIE À GORGE EN V Acier, roulement : oui
3 13-1046 023932	756-0117	POULIE À GORGE PLATE Acier, roulement : oui
4 13-1045 023931	756-0137	POULIE À GORGE PLATE Acier, roulement : oui
5 13-1101 023940	756-0166	POULIE À GORGE EN V Acier, roulement : oui

POULIES

ADAPTABLE SUR MTD (suite)

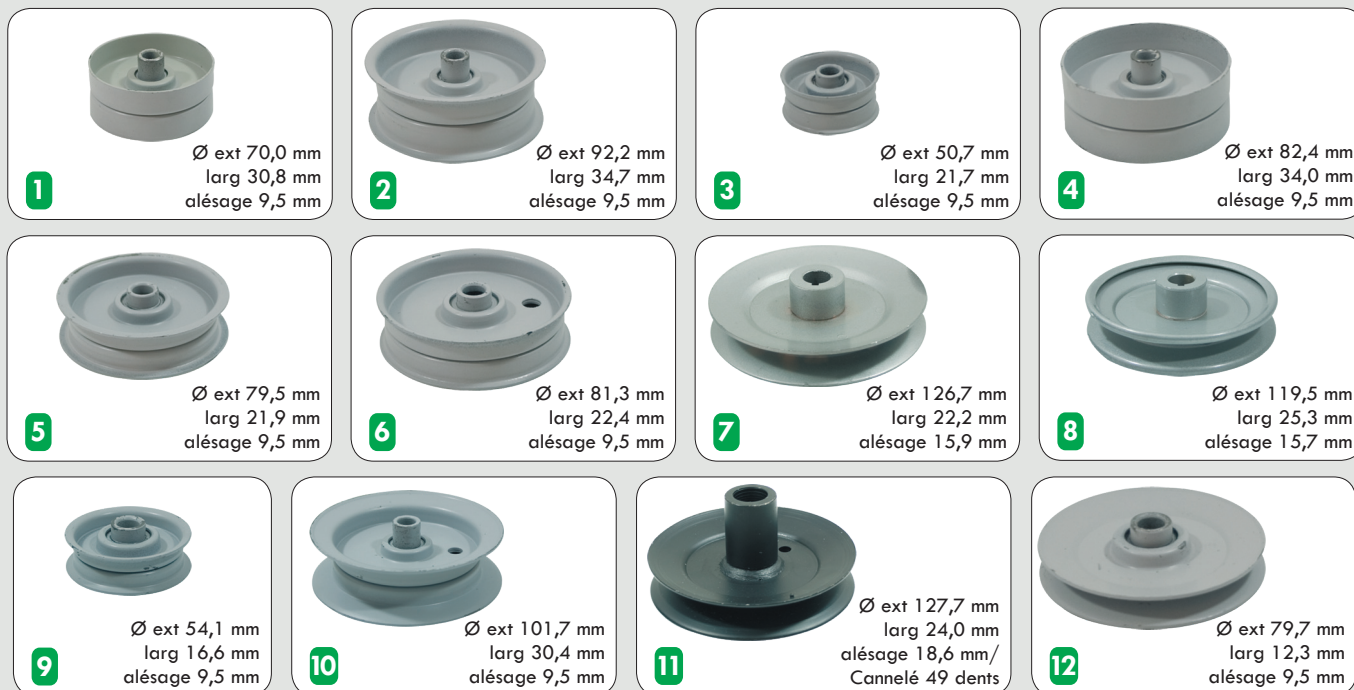

	Références	Réf. fabricant	Désignation
1	13-1073 13-1073	756-0178	GALET SANS BORDS Acier, roulement : oui
2	13-1051 023937	756-0183	POULIE À GORGE PLATE Acier, roulement : oui
3	13-1043 023930	756-0199	POULIE À GORGE PLATE Acier, roulement : oui
4	13-1074 13-1074	756-0218	GALET SANS BORDS Acier, roulement : oui
5	13-1047 13-1047	756-0225	POULIE À GORGE PLATE Acier, roulement : oui
6	13-1048 023934	756-0240	POULIE À GORGE PLATE Acier, roulement : oui
7	13-2020 13-2020	756-0251	POULIE À GORGE EN V Acier, roulement : non
8	13-2021 13-2021	756-0254, 756-0124	POULIE À GORGE EN V Acier, roulement : non
9	13-1044 13-1044	756-0313	POULIE À GORGE PLATE Acier, roulement : oui
10	13-1122 13-1122	756-0437	POULIE À GORGE PLATE Acier, roulement : oui
11	13-2010 02321	756-0486	POULIE À GORGE EN V Acier, roulement : non
12	13-1107 023943	756-0492	POULIE À GORGE EN V Acier, roulement : oui

CHAPITRE 2 PALIERS, SUPPORTS DE LAMES, POULIES

POULIES

ADAPTABLE SUR MTD (suite)

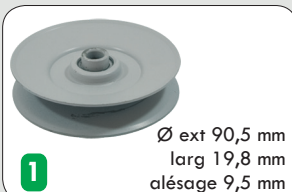

	Références	Réf. fabricant	Désignation
1	13-1108 023948	756-0499	POULIE À GORGE EN V Acier, roulement : oui
2	13-1052 023935	756-0515	POULIE À GORGE PLATE Acier, roulement : oui
3	13-2011 13-2011	756-0556	POULIE À GORGE EN V Acier, roulement : non
4	13-2016 13-2016	756-0603	DOUBLE POULIE À GORGE EN V Acier, roulement : non/non
5	13-1124 02320	756-0627	POULIE À GORGE PLATE Composite, roulement : oui
6	13-2012 13-2012	756-0638	DOUBLE POULIE À GORGE EN V Acier, roulement : non/non
7	13-2013 13-2013	756-0658	DOUBLE POULIE À GORGE EN V Acier, roulement : non/non
8	13-2014 13-2014	756-0980	POULIE À GORGE EN V Acier, roulement : non
9	13-2015 13-2015	756-0969	POULIE À GORGE EN V Acier, roulement : non
10	13-2017 13-2017	756-0982B, 753-0635, 756-0488	DOUBLE POULIE À GORGE EN V Acier, roulement : non/non
11	13-2018 13-2018	756-0983B	DOUBLE POULIE À GORGE EN V Acier, roulement : non/non
12	13-2022 13-2022	756-0365	POULIE À GORGE PLATE Acier, roulement : oui

CHAPITRE 2

PALIER, SUPPORTS DE LAMES, POULIES

POULIES

ADAPTABLE SUR MURRAY

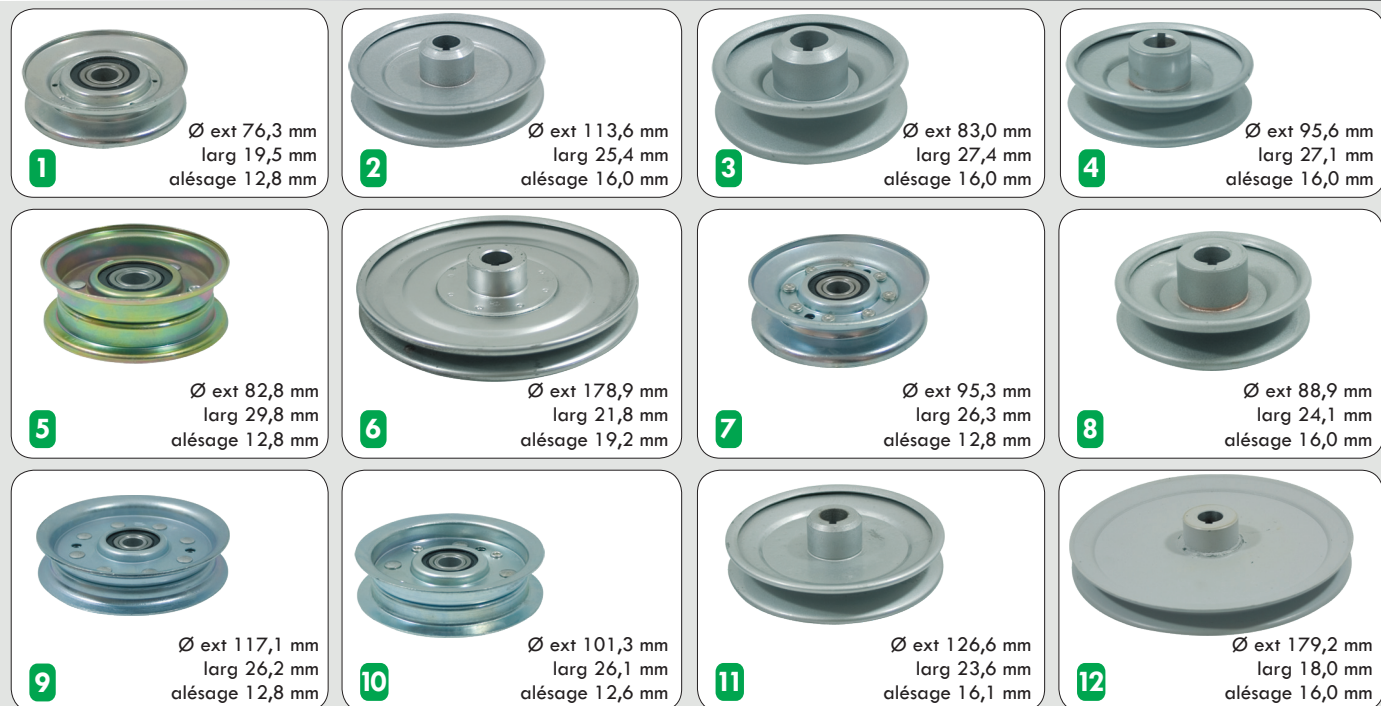

	Références	Réf. fabricant	Désignation
1	13-1102 13-1102	20613	POULIE À GORGE EN V Acier, roulement : renforcé
2	13-2039 13-2039	20615	POULIE À GORGE EN V Acier, roulement : non
3	13-2041 13-2041	21022	POULIE À GORGE EN V Acier, roulement : non
4	13-2042 13-2042	21096	POULIE À GORGE EN V Acier, roulement : non
5	13-1062 13-1062	21409	POULIE À GORGE PLATE Acier, roulement : renforcé
6	13-2023 13-2023	23052	POULIE À GORGE EN V Acier, roulement : non
7	13-1109 13-1109	23211	POULIE À GORGE EN V Acier, roulement : renforcé
8	13-2040 13-2040	23212	POULIE À GORGE EN V Acier, roulement : non
9	13-1066 13-1066	23238	POULIE À GORGE PLATE Acier, roulement : renforcé
10	13-1063 02317	23339	POULIE À GORGE PLATE Acier, roulement : renforcé
11	13-2043 02315	23739	POULIE À GORGE EN V Acier, roulement : non
12	13-2024 13-2024	55101	POULIE À GORGE EN V Acier, roulement : non

CHAPITRE 2 PALIERS, SUPPORTS DE LAMES, POULIES

POULIES

ADAPTABLE SUR MURRAY (suite)



Références	Réf. fabricant	Désignation
1 13-1069 13-1069	90118	POULIE À GORGE PLATE Acier, roulement : renforcé
2 13-1103 02314	91178, 4206130	POULIE À GORGE EN V Composite, roulement : renforcé
3 13-1119 02312	91179, 421409	POULIE À GORGE PLATE Composite, roulement : oui
4 13-2025 02313	91769	POULIE À GORGE EN V Acier, roulement : non
5 13-2026 02311	91951	POULIE À GORGE EN V Acier, roulement : non
6 13-1128 02310	91801	POULIE À GORGE PLATE Composite, roulement : oui
7 13-2027 13-2027	92127	POULIE À GORGE EN V Acier, roulement : non
8 13-2028 13-2028	92128	DOUBLE POULIE À GORGE EN V Acier, roulement : non/non
9 13-2029 13-2029	92425	POULIE À GORGE EN V Acier, roulement : non
10 13-2030 13-2030	95068, 95272	POULIE À GORGE PLATE Acier, roulement : oui
11 13-2031 13-2031	056526	POULIE À GORGE PLATE Acier, roulement : oui
12 13-2032 02316	094592	POULIE À GORGE EN V Acier, roulement : non

CHAPITRE 2

PALIER, SUPPORTS DE LAMES, POULIES

POULIES

ADAPTABLE SUR MURRAY (suite)



Références	Réf. fabricant	Désignation
1 13-2033 13-2033	494199	POULIE À GORGE EN V Acier, roulement : non
2 13-2034 13-2034	690369	BAGUE RÉDUCTRICE Acier, roulement : non
3 13-2035 13-2035	690387	POULIE À GORGE PLATE Acier, roulement : oui
4 13-2037 13-2037	690409	POULIE À GORGE PLATE Composite, roulement : oui
5 13-2038 13-2038	690410	POULIE À GORGE EN V Composite, roulement : oui
6 13-2036 13-2036	690549	POULIE À GORGE PLATE Acier, roulement : oui

ADAPTABLE SUR NOMA



Références	Réf. fabricant	Désignation
1 13-1050 023936	13469	POULIE À GORGE PLATE Acier, roulement : oui
2 13-1045 023931	27332	POULIE À GORGE PLATE Acier, roulement : oui
3 13-1106 023942	35374	POULIE À GORGE EN V Acier, roulement : oui
4 13-1055 023946	39498	POULIE À GORGE PLATE Acier, roulement : oui

CHAPITRE 2 PALIERS, SUPPORTS DE LAMES, POULIES

POULIES

ADAPTABLE SUR NOMA (suite)



Références	Réf. fabricant	Désignation
1 13-1049 023933	40223	POULIE À GORGE PLATE Acier, roulement : oui
2 13-1063 02317	40501	POULIE À GORGE PLATE Acier, roulement : renforcé
3 13-1053 023938	44257, 57736	POULIE À GORGE PLATE Acier, roulement : oui
4 13-1111 023945	44280	POULIE À GORGE EN V Acier, roulement : renforcé
5 13-1105 023939	45074	POULIE À GORGE EN V Acier, roulement : oui
6 13-1104 023941	45651	POULIE À GORGE EN V Acier, roulement : oui
7 13-1043 023930	46993	POULIE À GORGE PLATE Acier, roulement : oui
8 13-1101 023940	47781, 53243	POULIE À GORGE EN V Acier, roulement : oui
9 13-1044 13-1044	47782	POULIE À GORGE PLATE Acier, roulement : oui
10 13-1108 023948	53244	POULIE À GORGE EN V Acier, roulement : oui
11 13-1048 023934	51448	POULIE À GORGE PLATE Acier, roulement : oui
12 13-1068 02340	310-326	POULIE À GORGE PLATE Composite, roulement : renforcé

POULIES

ADAPTABLE SUR ROPER (VOIR AYP)

ADAPTABLE SUR SIMPLICITY



1

Ø ext 114,4 mm
larg 20,2 mm
alésage 9,5 mm



2

Ø ext 85,3 mm
larg 22,7 mm
alésage 9,5 mm



3

Ø ext 54,1 mm
larg 16,6 mm
alésage 9,5 mm



4

Ø ext 50,7 mm
larg 21,7 mm
alésage 9,5 mm



5

Ø ext 82,5 mm
larg 25,6 mm
alésage 9,5 mm



6

Ø ext 77,9 mm
larg 15,8 mm
alésage 9,5 mm



7

Ø ext 88,9 mm
larg 29,6 mm
alésage 9,5 mm



8

Ø ext 63,5 mm
larg 26,5 mm
alésage 9,5 mm



9

Ø ext 62,7 mm
larg 27,8 mm
alésage 9,5 mm

Références	Réf. fabricant	Désignation
1 13-1113 13-1113	101096	POULIE À GORGE EN V Acier, roulement : oui
2 13-1052 023935	108386	POULIE À GORGE PLATE Acier, roulement : oui
3 13-1044 13-1044	117414	POULIE À GORGE PLATE Acier, roulement : oui
4 13-1043 023930	118414	POULIE À GORGE PLATE Acier, roulement : oui
5 13-1049 023933	154534, 144534, 156124, 1603515, 1610191	POULIE À GORGE PLATE Acier, roulement : oui
6 13-1106 023942	668827	POULIE À GORGE EN V Acier, roulement : oui
7 13-1050 023936	164268	POULIE À GORGE PLATE Acier, roulement : oui
8 13-1059 13-1059	1657827	POULIE À GORGE PLATE Acier, roulement : renforcé
9 13-1046 023932	1668477	POULIE À GORGE PLATE Acier, roulement : oui

CHAPITRE 2 PALIERS, SUPPORTS DE LAMES, POULIES

POULIES

ADAPTABLE SUR SNAPPER



	Références	Réf. fabricant	Désignation
1	13-1043 023930	10948	POULIE À GORGE PLATE Acier, roulement : oui
2	13-1111 023945	11029	POULIE À GORGE EN V Acier, roulement : renforcé
3	13-1118 13-1118	12124	POULIE À GORGE PLATE Acier, roulement : oui
4	13-1045 023931	13850	POULIE À GORGE PLATE Acier, roulement : oui
5	13-1049 023933	14153	POULIE À GORGE PLATE Acier, roulement : oui
6	13-1101 023940	14208	POULIE À GORGE EN V Acier, roulement : oui
7	13-1059 13-1059	14340	POULIE À GORGE PLATE Acier, roulement : renforcé
8	13-1106 023942	18288	POULIE À GORGE EN V Acier, roulement : oui
9	13-1056 13-1056	18585	POULIE À GORGE PLATE Acier, roulement : oui
10	13-1114 13-1114	18651	POULIE À GORGE EN V Acier, roulement : renforcé
11	13-1109 13-1109	18724	POULIE À GORGE EN V Acier, roulement : renforcé
12	13-1125 13-1125	24725	POULIE À GORGE PLATE Acier, roulement : oui

CHAPITRE 2

PALIER, SUPPORTS DE LAMES, POULIES

POULIES

ADAPTABLE SUR SNAPPER (suite)



Références	Réf. fabricant	Désignation
1 13-1067 13-1067	76500	POULIE À GORGE PLATE Acier, roulement : renforcé
2 13-1061 13-1061	76520	POULIE À GORGE PLATE Acier, roulement : renforcé
3 13-1065 13-1065	77285	POULIE À GORGE PLATE Acier, roulement : renforcé

ADAPTABLE SUR STIGA

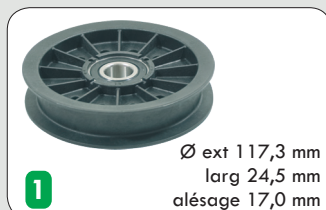

Références	Réf. fabricant	Désignation
1 13-2055 13-2055	1134-3053-01	POULIE À GORGE PLATE Composite, roulement : oui
2 13-2056 13-2056	1134-3043-01	POULIE À GORGE PLATE Composite, roulement : oui
3 13-2057 13-2057	1134-0072-00	POULIE DE CÂBLE Composite, roulement : non

**COMMANDEZ AVANT 16H00
LIVRÉ LE LENDEMAIN**

CHAPITRE 2

PALIER, SUPPORTS DE LAMES, POULIES

POULIES

ADAPTABLE SUR TORO

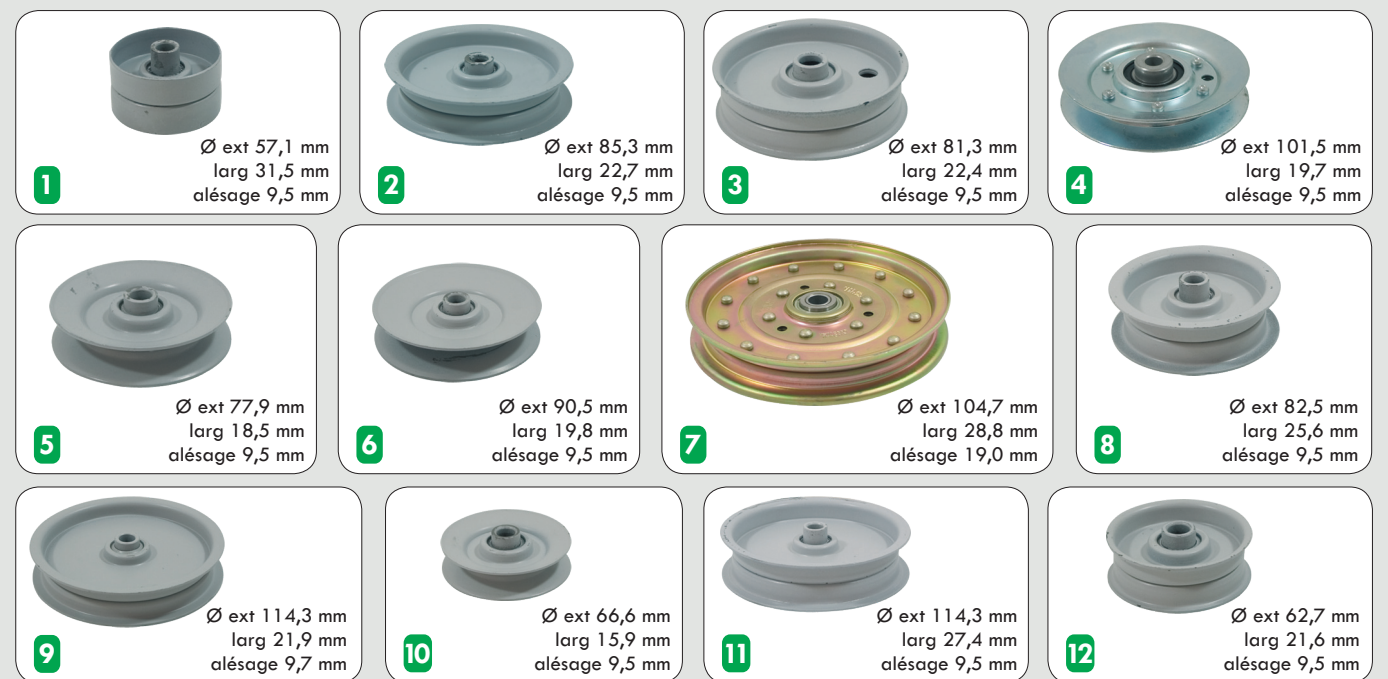

	Références	Réf. fabricant	Désignation
1	13-1072 13-1072	5942	GALET SANS BORDS Acier, roulement : oui
2	13-1052 023935	6719, 112425, 92-7101	POULIE À GORGE PLATE Acier, roulement : oui
3	13-1048 023934	7434, 112426, 244-63	POULIE À GORGE PLATE Acier, roulement : oui
4	13-1111 023945	7451	POULIE À GORGE EN V Acier, roulement : renforcé
5	13-1105 023939	8205, 3-4243	POULIE À GORGE EN V Acier, roulement : oui
6	13-1108 023948	8510	POULIE À GORGE EN V Acier, roulement : oui
7	13-1123 13-1123	104975	POULIE À GORGE PLATE Acier, roulement : oui
8	13-1049 023933	105874	POULIE À GORGE PLATE Acier, roulement : oui
9	13-1053 023938	106144	POULIE À GORGE PLATE Acier, roulement : oui
10	13-1101 023940	110370, 12-5820	POULIE À GORGE EN V Acier, roulement : oui
11	13-1054 023947	112895, 93-1622, 55-8260	POULIE À GORGE PLATE Acier, roulement : oui
12	13-1045 023931	MW-8821, 3-4244	POULIE À GORGE PLATE Acier, roulement : oui

POULIES

ADAPTABLE SUR TORO (suite)



Références	Réf. fabricant	Désignation
1 13-1043 023930	7-0056	POULIE À GORGE PLATE Acier, roulement : oui
2 13-1110 023944	7-0431	POULIE À GORGE EN V Acier, roulement : oui
3 13-1106 023942	7-0823, 36-3220	POULIE À GORGE EN V Acier, roulement : oui
4 13-1047 13-1047	11-1560	POULIE À GORGE PLATE Acier, roulement : oui
5 13-1059 13-1059	12-6700	POULIE À GORGE PLATE Acier, roulement : renforcé
6 13-1075 13-1075	25-5880	GALET SANS BORDS Acier, roulement : oui
7 13-1117 13-1117	51-4480	GALET SANS BORDS Acier, roulement : renforcé
8 13-1050 023936	143-1040	POULIE À GORGE PLATE Acier, roulement : oui

ADAPTABLE SUR WHEEL HORSE (VOIR TORO)